



**KYMCO**



USO & MANUTENZIONE

**AGILITY 50-125i-200i**

RUOTA 16" PLUS

La Padana Ricambi Spa declina qualsiasi responsabilità per eventuali errori in cui può essere incorsa nella compilazione del presente manuale e si riserva il diritto di effettuare qualsiasi modifica richiesta dallo sviluppo evolutivo del prodotto stesso.

KYMCO si riserva il diritto di apportare variazioni tecniche, estetiche o di altra natura senza alcun preavviso.

## **PADANA RICAMBI SPA**

Divisione Motori

KYMCO (Kwang Yang Motor Company)  
Place: 35, WAN HSING ST., SANMIN DIST.,  
KAOHSIUNG, TAIWAN, R.O.C.  
TEL: 886-7-3822526  
FAX: 886-7-3852583  
E-mail : service@mail.kymco.com

importato da

**PADANA RICAMBI SPA**

DIVISIONE MOTORI - MOLINETTO  
22 LUGLIO 2016  
mail@kymco.it

**PADANA PUBLISHING AREA**

3455

Prodotto fabbricato in Paese extra-UE

## PRESENTAZIONE

Desideriamo ringraziarLa per aver preferito un veicolo KYMCO.

Per mantenere il veicolo sempre in perfetta efficienza Le consigliamo di leggere e seguire attentamente le istruzioni contenute in questo manuale. Troverà dettagliate informazioni sulle modalità d'uso e sulla manutenzione del suo Agility 50/125/200i R16 PLUS.

Affinché non decadano le condizioni di garanzia, La invitiamo a rivolgersi esclusivamente alle Officine Autorizzate KYMCO e ad esigere sempre ricambi originali KYMCO.

Per tutte le informazioni in merito alla garanzia del suo Agility 50/125/200i R16 PLUS La invitiamo a leggere con cura il libretto di garanzia.

*Ricordiamo che la versione aggiornata di questo libretto di Uso e Manutenzione è sempre disponibile sul sito: [www.kymco.it](http://www.kymco.it)*

Richiedi sempre Ricambi Originali KYMCO. Solo con i Ricambi Originali KYMCO puoi ricevere un'assistenza tecnica di qualità che si contraddistingue per affidabilità, prestazioni e sicurezza costanti nel tempo.



# **1** Informazioni **1**

<b>1.1 IDENTIFICAZIONE DEL VEICOLO</b>	<b>2</b>
Numero di telaio .....	3
Numero di motore .....	3
<b>1.2 PARTICOLARI</b>	<b>4</b>
<b>1.3 CHIAVI</b>	<b>6</b>
<b>1.4 GRUPPO STRUMENTAZIONE</b>	<b>7</b>
<b>1.5 FUNZIONI DI CONTROLLO</b>	<b>10</b>
Interruttore avviamento/bloccasterzo .....	10
Bloccasterzo .....	11
Pulsante avviamento .....	12
Luci sempre accese .....	12
Deviatore luci .....	13
Lampeggio .....	13
Comando indicatori di direzione (frecce) .....	14
Avvisatore acustico (clacson).....	14
<b>1.6 DOTAZIONI</b>	<b>15</b>
Gancio portacasco .....	15
Vano sottosella.....	15
Gancio portaborse .....	16
Vano portaoggetti anteriore .....	16
Presa 12 V .....	17
Bauletto .....	18
Cavalletto laterale .....	19
Poggiapiedi passeggero .....	20
Regolazione ammortizzatori posteriori .....	21
Accessori e modifiche.....	22
<b>1.7 SCHEDE TECNICHE</b>	<b>23</b>

# **2** Uso **27**

<b>2.1 SICUREZZA DI GUIDA</b>	<b>28</b>
Equipaggiamento .....	28
Metodo di guida .....	29
Carico .....	29
Trasporto passeggero .....	30
<b>2.2 AVVIAMENTO</b>	<b>31</b>
Avviamento elettrico .....	31
Avviamento a pedale del motore (Agility 50/125 R16 PLUS).....	33
<b>2.3 GUIDA</b>	<b>34</b>
<b>2.4 COME FERMARSI</b>	<b>38</b>
<b>2.5 RODAGGIO</b>	<b>41</b>

**3****Manutenzione****43**

<b>3.1 CONTROLLI PRE-GUIDA</b>	<b>44</b>
Controllo olio motore .....	44
Rifornimento di carburante .....	46
Controllo acceleratore.....	47
Controllo sterzo.....	47
Controllo ammortizzatori.....	47
Controllo freni.....	48
Controllo luce di arresto.....	50
Controllo indicatori di direzione .....	50
Controllo specchi retrovisori .....	50
Controllo pneumatici.....	51
Controllo fanali .....	52
Controllo contachilometri.....	52
Controllo avvisatore acustico.....	52
Controllo generale.....	52
<b>3.2 MANUTENZIONE PERIODICA</b>	<b>53</b>
Lubrificazione generale .....	53
Sostituzione olio motore .....	54
Ispezione filtro aria .....	55
Sostituzione olio trasmissione .....	56
Ispezione candela .....	57
Ispezione batteria.....	58
Sostituzione fusibili .....	60
<b>3.3 IN CASO DI GUASTO</b>	<b>62</b>
<b>TAVOLA DI MANUTENZIONE</b>	<b>63</b>

**4****Indice analitico****64**





**KYMCO**

## 1.1 IDENTIFICAZIONE DEL VEICOLO



Numero di telaio  
(nel vano portaoggetti  
anteriore)

Numero di motore



## 1.2 PARTICOLARI

Vano sottosella

Leva freno posteriore

Gancio portaborse

Tappo serbatoio carburante

Freno anteriore a disco

Portapacchi

Serratura sella

Filtro aria

Pedale avviamento (Agility  
50/125 R16 PLUS)

Freno posteriore

Cavalletto centrale

Cavalletto laterale





Gancio portacasco  
(all'interno del vano sottosella)

Targhetta del costruttore

Marmitta

Astina controllo olio

Leva freno anteriore

Interruttore avviamento/Bloccasterzo

Proiettore anteriore

### 1.3 CHIAVI

Il veicolo viene dotato di una chiave (e di un suo duplicato) che serve per:

- interruttore avviamento / bloccasterzo
- apertura vano sottosella
- apertura vano portaoggetti anteriore
- apertura bauletto

---

#### *Attenzione*

*Conservare il duplicato della chiave separatamente dal veicolo.*

---



## 1.4 GRUPPO STRUMENTAZIONE

### Tachimetro (1)

Indica la velocità in km/ora o in mph (miglia all'ora).

### Indicatore livello carburante (2)

Mostra la quantità di carburante contenuta nel serbatoio. Quando l'ago è al limite della zona rossa, rifornirsi al più presto di carburante.

### Spia abbaglianti (3)

La spia si accende quando la luce abbagliante è in funzione.

### Attenzione

*Non utilizzare la luce abbagliante se si incrociano altri veicoli.*

### Spia indicatori di direzione (frece) (4)

La spia lampeggia quando sono in funzione gli indicatori di direzione.

### Spia controllo iniezione (5) (solo Agility 200i R16 PLUS)

Nel mettere la chiave in posizione "ON" la spia si accende per due secondi per il controllo del funzionamento del sistema ad iniezione.

Se la spia si accende o lampeggia dopo l'avviamento ridurre la velocità e rivolgersi ad un'officina autorizzata **KYMCO** prima possibile.

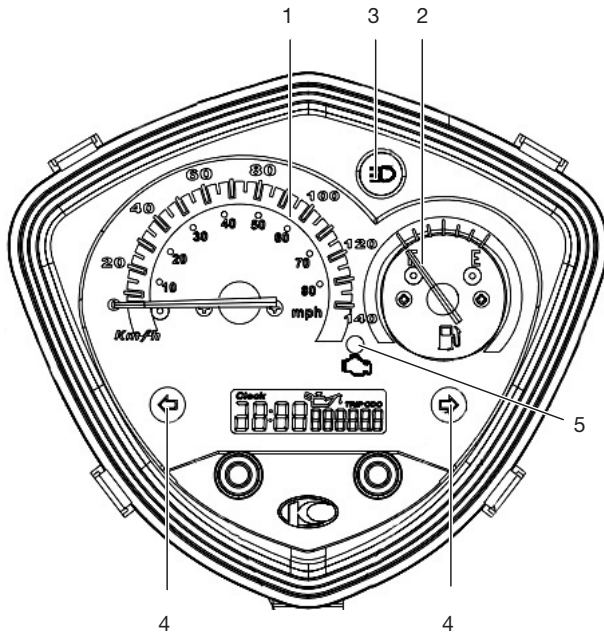

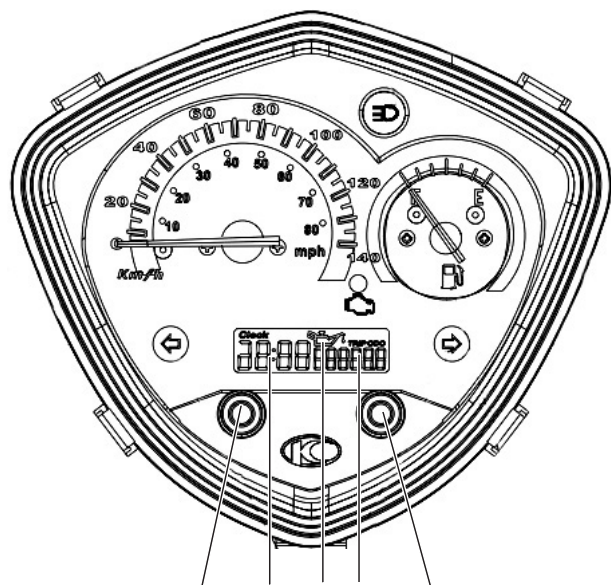

Tasto A 8 7 6 Tasto B

## Contachilometri totale/parziale/SERVICE (6)

Indica la distanza totale o parziale percorsa (in km) o la distanza dall'ultimo azzeramento del contachilometri SERVICE.

### Visualizzazione

Premere il tasto A per visualizzare la distanza totale ("ODO"), parziale ("TRIP") o SERVICE (in quest'ultimo caso non comparirà la scritta SERVICE, ma solo il chilometraggio dall'ultimo tagliando eseguito).

### Azzeramento del contachilometri parziale

Nella visualizzazione "TRIP" premere il tasto A per più di 3 secondi fino all'azzeramento dei chilometri parziali.

### Azzeramento del contachilometri SERVICE

Nella visualizzazione SERVICE premere il tasto A per più di 3 secondi fino all'azzeramento dei chilometri.

## Indicatore di manutenzione "OIL SERVICE" (7)

L'accensione della spia durante la guida è un semplice avvertimento: verificare che sia stata eseguita la tagliandistica secondo la periodicità specificata nella tavola di manutenzione. Nel caso in cui non sia stata effettuata tale manutenzione rivolgersi ad un'officina autorizzata **KYMCO**.

Dopo il rabbocco dell'olio azzerare la funzione "SERVICE" come spiegato al punto precedente.

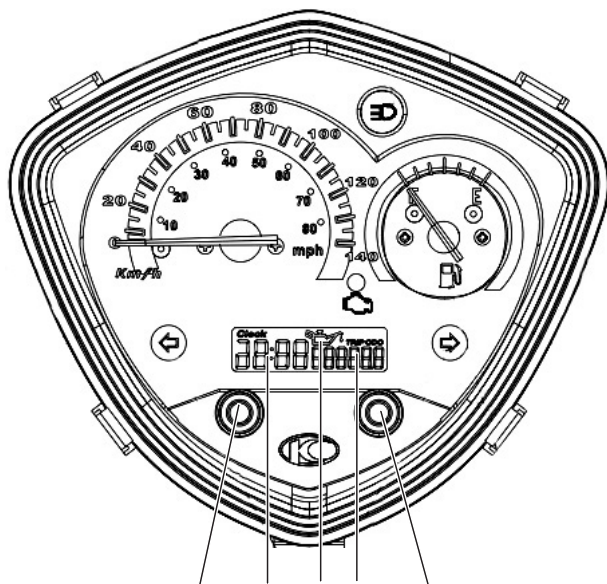

Tasto A 8 7 6 Tasto B

## Orologio (8)

Indica l'ora attuale.

Premere il tasto A per 4 secondi per visualizzare la data. Per tornare alla visualizzazione dell'ora premere ancora il tasto A per 4 secondi.

### Regolazione

E' possibile solo nella modalità "ODO".

- a Premere e tenere premuti contemporaneamente i tasti A e B per oltre 2 secondi, finché la cifra delle ore inizia a lampeggiare.
- b Regolare l'ora desiderata premendo il pulsante B.
- c Premere il tasto A per passare alla regolazione dei minuti.
- d Regolare i minuti desiderati premendo il pulsante B.
- e Premere il tasto A per passare alla regolazione del mese.
- f Regolare il mese desiderato premendo il tasto B.
- g Premere il tasto A per passare alla regolazione del giorno.
- h Regolare il giorno desiderato premendo il pulsante B.
- i Premere contemporaneamente i tasti A e B per almeno 2 secondi per memorizzare l'orario/data impostati o lasciar passare 10 secondi senza premere nessun tasto (altrimenti la regolazione non verrà memorizzata).

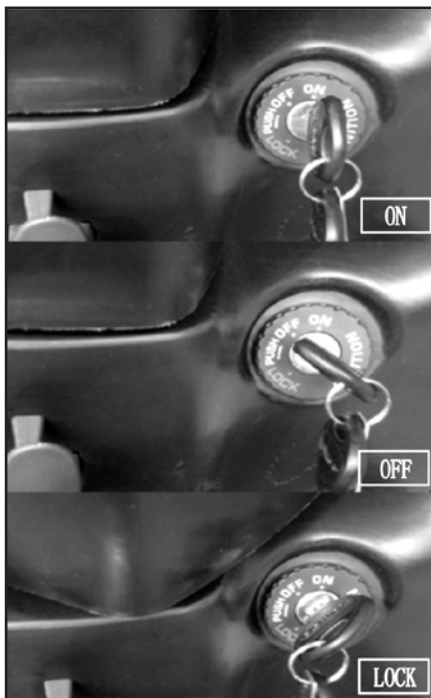

(1)

**ON (1)** Il motore e le luci possono funzionare.

La chiave non può essere tolta.

**OFF (2)** Il motore e le luci non possono funzionare.

La chiave può essere tolta.

**LOCK (3)** Lo sterzo è bloccato.

Il motore e le luci non possono funzionare.

La chiave può essere tolta.

(2)

---

**Attenzione**

*Bloccare sempre lo sterzo quando lo scooter viene parcheggiato per evitare l'uso non autorizzato del veicolo.*

---

(3)

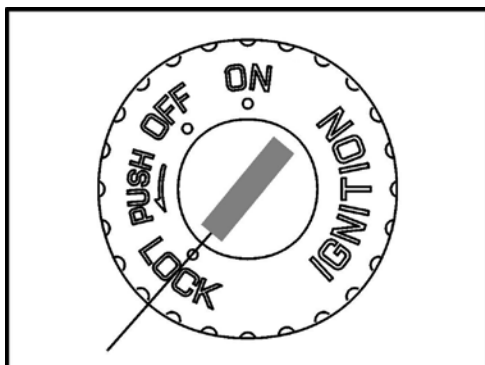

## Bloccasterzo

Bloccare lo sterzo ed estrarre la chiave durante il parcheggio per evitare l'uso non autorizzato dello scooter.

### Bloccaggio

Girare completamente il manubrio verso sinistra. Partendo dalla posizione "OFF" e tenendo premuta la chiave girare sulla posizione "LOCK".

### Sbloccaggio

Tenendo premuta la chiave girare sulla posizione "OFF" ed il bloccasterzo si disinserisce automaticamente.

---

### Attenzione

- *Dopo l'operazione di bloccaggio provare a girare delicatamente il manubrio per assicurarsi che lo sterzo sia effettivamente bloccato.*
  - *Sbloccare sempre lo sterzo prima di fare scendere dal cavalletto il veicolo.*
  - *Non girare mai la chiave sulla posizione "LOCK" durante la guida.*
-



Pulsante di avviamento

## Pulsante avviamento

 Premere il pulsante di avviamento e contemporaneamente tirare una delle leve freno per far funzionare il motore di avviamento.

---

### *Attenzione*

*Durante la marcia a motore acceso, non premere mai il pulsante dell'avviamento per non danneggiare il motore.*

---

## Luci sempre accese

Questo veicolo è dotato di un sistema di accensione automatica delle luci quando la chiave di avviamento è su "ON".

---



### *Attenzione*

*Non lasciare la chiave su "ON" a motore spento per più di 3 minuti per evitare di scaricare la batteria.*

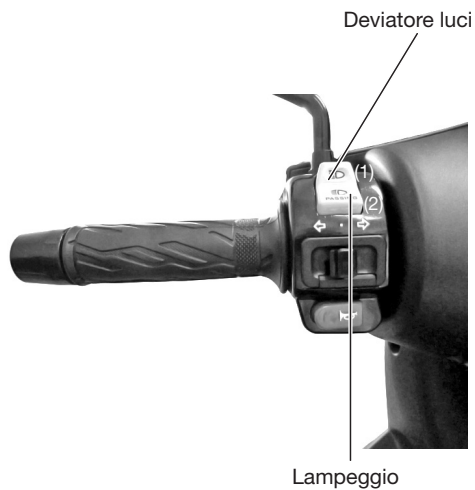
---



## Deviatore luci

-  Luce abbagliante (1): illumina la strada in profondità.
-  Luce anabbagliante (2): illumina la strada di fronte allo scooter.

---

### Attenzione

*Non utilizzare la luce abbagliante incrociando altri veicoli.*

---

## Lampeggio

**PASSING** Lampeggio diurno: premere l'interruttore per il lampeggio.



Avisatore  
acustico

Comando indicatori  
di direzione

## Comando indicatori di direzione (frecce)

Azionare il comando per far lampeggiare gli indicatori di direzione.

- ➡ per girare a destra
- ⬅ per girare a sinistra

- Premere sulla leva del comando per disattivare gli indicatori di direzione.

---

### Attenzione

- *La freccia non si disattiva automaticamente dopo aver effettuato la svolta. Non dimenticare le frecce accese per non pregiudicare la sicurezza di marcia.*
- *Il comando indicatori di direzione non funziona quando l'interruttore di avviamento è su "OFF".*

---

## Avvisatore acustico (clacson)

- 🔊 Premere il pulsante per far suonare l'avvisatore acustico.

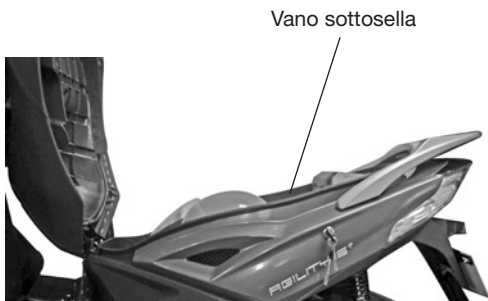
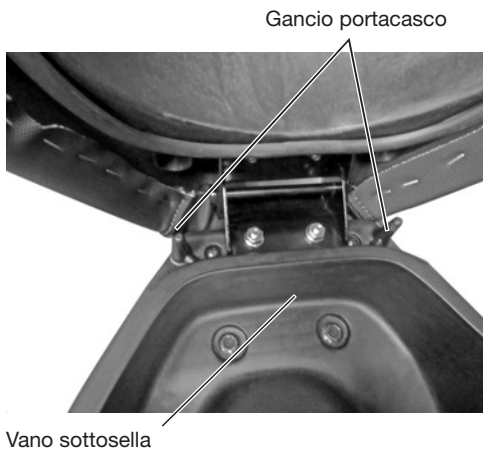

## 1.6 DOTAZIONI

### Gancio portacasco

#### Come utilizzarlo

- Aprire la serratura del vano sottosella ed alzare la sella.
- Infilare la fibbia di metallo del casco nel gancio.
- Abbassare la sella (si chiude automaticamente).

#### Per sganciare il casco

- Aprire il vano sottosella, alzare la sella e sfilare il casco.

---

#### Attenzione

*Non tenere il casco sullo scooter durante la guida: potrebbe pregiudicare la sicurezza e graffiare la carrozzeria.*

---

### Vano sottosella

Per accedere al vano aprire la serratura ed alzare la sella. Il libretto di Uso e Manutenzione è riposto in questo vano.

---

#### Attenzione

- *Il massimo carico ammesso è di 5 kg.*
  - *Assicurarsi di richiudere correttamente la sella.*
  - *La temperatura del motore è elevata, non riporre quindi nel vano sottosella oggetti sensibili alla temperatura, cibi, materiale infiammabile o elettrico.*
-

Gancio portaborse



Vano portaoggetti anteriore chiuso

## Gancio portaborse

Infilare la maniglia della borsa nell'apposito gancio.

---

### *Attenzione*

*Il massimo carico ammesso è di 3 kg.*

---

## Vano portaoggetti anteriore

### **Apertura**

Inserire nella serratura la chiave e girarla in senso orario.

### **Chiusura**

Tenendo chiuso lo sportello del vano girare la chiave in senso antiorario. Estrarre la chiave.

---

### *Attenzione*

*Il massimo carico ammesso è di 1,5 kg.*

---



Vano portaoggetti anteriore aperto

## Preso 12 V

Il vano portaoggetti anteriore è dotato di una presa a 12 V per la ricarica di un telefono cellulare.

- a Aprire il vano portaoggetti anteriore (i dettagli a pag. 16).
- b Inserire la presa del carica batterie nel cellulare e nell'apposita presa 12 V (dopo aver rimosso il tappo di protezione).

---

### *Attenzione*

- *Applicare l'apposito tappo nella presa se non viene utilizzata.*
  - *Leggere attentamente le istruzioni del carica batterie del vostro telefono per non danneggiarlo. Eventuali danni causati al carica batterie non sono coperti da garanzia.*
-



Bauletto

## Bauletto

Agility R16 50/125/200i PLUS è provvisto di un bauletto dotato di serratura.

Per l'apertura e chiusura del bauletto utilizzare la chiave di avviamento.

### Apertura

Inserire nella serratura la chiave e girarla in senso orario.

### Chiusura

Dopo aver chiuso il coperchio del bauletto girare la chiave in senso antiorario. Estrarre la chiave.

---

### Attenzione

- *Il massimo carico ammesso è di 5 kg.*
  - *Il carico del bauletto può influire sulla stabilità del veicolo durante la guida modificando il comportamento del veicolo stesso. Non superare quindi il massimo carico ammesso.*
  - *Il danneggiamento di particolari dovuto al sovraccarico del bauletto non è coperto da garanzia.*
  - *Eventuali danni al veicolo dovuti ad un mancato rispetto degli accorgimenti qui specificati non sono coperti da garanzia.*
-



Cavalletto laterale (chiuso)



Cavalletto laterale (estretto)

## Cavalletto laterale

Utilizzare il cavalletto laterale solo per brevi soste su terreni solidi e in piano. In caso di sosta in salita parcheggiare sempre il veicolo con la ruota anteriore rivolta verso la salita.

### Come utilizzarlo

- a Spegnerne il motore e scendere dallo scooter.
- b Estrarre il cavalletto laterale e contemporaneamente appoggiare lo scooter sul cavalletto.
- c Ruotare completamente il manubrio verso sinistra e assicurarsi che il veicolo sia stabile.

---

### Attenzione

*Non lasciare lo scooter sul cavalletto laterale in zone di passaggio o con il motore acceso, in entrambi i casi lo scooter potrebbe cadere.*

---



Poggiapiedi passeggero

## Poggiapiedi passeggero

### Come utilizzarlo

- a Per estrarlo premere l'apposito tasto (1).

---

### Attenzione

*Spingere il poggiapiedi nella sua sede se non utilizzato.*

---



a

b

c

## Regolazione ammortizzatori posteriori

Per adattare il comportamento del veicolo alle condizioni di carico l'ammortizzatore (Agility 50 R16 PLUS) o i due ammortizzatori (Agility 125/200i R16 PLUS) sono regolabili nel precarico della molla.

### Consigli di utilizzo

E' possibile regolare l'ammortizzatore/i in cinque diverse posizioni:

- a Posizione "morbida"
- b Posizioni "intermedie"
- c Posizione "rigida"

### Regolazione

Utilizzando una chiave apposita variare il precarico degli ammortizzatori.

---

### Attenzione

- Assicurarsi che il fermo della regolazione sia correttamente inserito nella cava presente sulla ghiera di regolazione.
  - Assicurarsi di utilizzare sempre la stessa posizione di regolazione per gli ammortizzatori destro e sinistro (solo per Agility 125/200i R16 PLUS).
-

## Accessori e modifiche

L'utilizzo di accessori non originali **KYMCO** o modifiche al veicolo possono influire negativamente sulla sicurezza e sul funzionamento dello stesso.

**KYMCO** non assume alcuna responsabilità riguardo a scelta, installazione ed uso di accessori non originali: i relativi danni conseguenti al veicolo non sono quindi coperti da garanzia.

Nel caso di installazione di un accessorio, accertarsi che esso:

- non copra i sistemi di illuminazione,
- non riduca la distanza dal suolo del veicolo o il suo angolo di inclinazione,
- non ostacoli il libero movimento delle sospensioni,
- non impedisca una corretta posizione di guida,
- non interferisca con l'uso di qualsiasi comando.

Si raccomanda la massima attenzione sia al sistema di fissaggio di eventuali accessori, sia a non superare il massimo carico ammissibile stabilito da **KYMCO**.

Si raccomanda, inoltre, di non asportare alcun particolare originale e di non alterare il veicolo in nessun modo poiché tali modifiche potrebbero causare problemi di manovra, stabilità e frenata del veicolo oltre a renderlo non più idoneo alla circolazione su strade pubbliche.

In particolare, guidare con molta cautela nel caso in cui sul vostro scooter sia montato il parabrezza: quest'ultimo genera delle forze aerodinamiche che possono influire sulla stabilità del veicolo.

## 1.7 SCHEDE TECNICHE

<b>KYMCO AGILITY 50 R16 PLUS</b>			
<b>dim (L x l x h)</b>	2050 x 735 x 1210 mm	<b>freno anteriore</b>	disco
<b>massa</b>	116 kg a vuoto	<b>freno posteriore</b>	tamburo
<b>telaio</b>	tubi di acciaio e piastre stampate	<b>cerchi</b>	ant. 2,5 x 16" post. 3,0 x 14"
<b>interasse a carico</b>	1365 mm	<b>pneumatico anteriore</b>	100/80-16 (*)
<b>sospensione ant.</b>	forcella telescopica	<b>pneumatico posteriore</b>	120/80-14 (*)
<b>sospensione post.</b>	monobraccio oscillante	<b>velocità massima</b>	45 km/h
<b>motore</b>	KYMCO	<b>starter</b>	automatico
<b>tipo</b>	KL10C	<b>candela</b>	NGK CR7HSA o CHAMPION P-RZ9HC
<b>disposizione e ciclo</b>	monocilindrico orizzontale, 4 tempi	<b>carburatore</b>	KYMCO LEJ2 Ø 17 mm
<b>distribuzione</b>	camme in testa, 2 valvole	<b>carburante</b>	benzina verde
<b>raffreddamento</b>	ad aria	<b>serbatoio carburante</b>	7,0 lt
<b>alesaggio x corsa</b>	39 x 41,4 mm	<b>lubrificazione</b>	carter umido
<b>cilindrata</b>	50 cm <sup>3</sup>	<b>capacità olio motore tot.</b>	0,8 lt (tot) 0,7 lt (cambio)
<b>rapp. compressione</b>	11:1	<b>olio trasmissione</b>	0,2 lt (tot) 0,18 lt (cambio)
<b>potenza massima</b>	2,4 kW a 7500 giri/min	<b>frizione</b>	centrifuga automat. a secco
<b>coppia massima</b>	3,5 Nm a 6000 giri/min	<b>cambio</b>	automatico continuo
<b>accensione</b>	elettronica	<b>trasmissione primaria</b>	cinghia trapezoidale
<b>avviamento</b>	elettrico e a pedale	<b>trasmissione finale</b>	a ingranaggi
(*) Per i dettagli sugli indici di carico e di velocità dei pneumatici fare riferimento a quanto specificato sui documenti di circolazione del veicolo			

## KYMCO AGILITY 125 R16 PLUS

<b>dim (L x l x h)</b>	2050 x 735 x 1210 mm	<b>freno anteriore</b>	disco
<b>massa</b>	126 kg a vuoto	<b>freno posteriore</b>	disco
<b>telaio</b>	tubi di acciaio e piastre stampate	<b>cerchi</b>	ant. 2,5 x 16" post. 3,0 x 14"
<b>interasse a carico</b>	1340 mm	<b>pneumatico anteriore</b>	100/80-16 (*)
<b>sospensione ant.</b>	forcella telescopica	<b>pneumatico posteriore</b>	120/80-14 (*)
<b>sospensione post.</b>	monobraccio oscillante	<b>velocità massima</b>	85 km/h
<b>motore</b>	KYMCO	<b>starter</b>	automatico
<b>tipo</b>	KL25D	<b>candela</b>	NGK CR7HSA o CHAMPION P-RZ9HC
<b>disposizione e ciclo</b>	monocilindrico orizzontale, 4 tempi	<b>carburatore</b>	KYMCO ALJ9 Ø 23 mm
<b>distribuzione</b>	camme in testa, 2 valvole	<b>carburante</b>	benzina verde
<b>raffreddamento</b>	ad aria	<b>serbatoio carburante</b>	7,0 lt
<b>alesaggio x corsa</b>	52,4 x 57,8 mm	<b>lubrificazione</b>	carter umido
<b>cilindrata</b>	125 cm <sup>3</sup>	<b>capacità olio motore tot.</b>	0,9 lt (tot) 0,8 lt (cambio)
<b>rapp. compressione</b>	9,5:1	<b>olio trasmissione</b>	0,2 lt (tot) 0,18 lt (cambio)
<b>potenza massima</b>	6,6 kW a 7500 giri/min	<b>frizione</b>	centrifuga automat. a secco
<b>coppia massima</b>	9,0 Nm a 6500 giri/min	<b>cambio</b>	automatico continuo
<b>accensione</b>	elettronica	<b>trasmissione primaria</b>	cinghia trapezoidale
<b>avviamento</b>	elettrico e a pedale	<b>trasmissione finale</b>	a ingranaggi

(\*) Per i dettagli sugli indici di carico e di velocità dei pneumatici fare riferimento a quanto specificato sui documenti di circolazione del veicolo

## KYMCO AGILITY 200i R16 PLUS

<b>dim (L x l x h)</b>	2050 x 735 x 1210 mm	<b>freno anteriore</b>	disco
<b>massa</b>	126 kg a vuoto	<b>freno posteriore</b>	disco
<b>telaio</b>	tubi di acciaio e piastre stampate	<b>cerchi</b>	ant. 2,5 x 16" post. 3,0 x 14"
<b>interasse a carico</b>	1340 mm	<b>pneumatico anteriore</b>	100/80-16 (*)
<b>sospensione ant.</b>	forcella telescopica	<b>pneumatico posteriore</b>	120/80-14 (*)
<b>sospensione post.</b>	monobraccio oscillante	<b>velocità massima</b>	95 km/h
<b>motore</b>	KYMCO	<b>starter</b>	automatico
<b>tipo</b>	KF40B	<b>candela</b>	NGK CR7HSA o CHAMPION P-RZ9HC
<b>disposizione e ciclo</b>	monocilindrico orizzontale, 4 tempi	<b>alimentazione</b>	iniezione elettronica
<b>distribuzione</b>	camme in testa, 2 valvole	<b>carburante</b>	benzina verde
<b>raffreddamento</b>	ad aria	<b>serbatoio carburante</b>	7,0 lt
<b>alesaggio x corsa</b>	60,0 x 57,8 mm	<b>lubrificazione</b>	carter umido
<b>cilindrata</b>	163 cm <sup>3</sup>	<b>capacità olio motore tot.</b>	0,9 lt (tot) 0,8 lt (cambio)
<b>rapp. compressione</b>	9,5:1	<b>olio trasmissione</b>	0,2 lt (tot) 0,18 lt (cambio)
<b>potenza massima</b>	8,2 kW a 7500 giri/min	<b>frizione</b>	centrifuga automat. a secco
<b>coppia massima</b>	12 Nm a 5500 giri/min	<b>cambio</b>	automatico continuo
<b>accensione</b>	elettronica	<b>trasmissione primaria</b>	cinghia trapezoidale
<b>avviamento</b>	elettrico	<b>trasmissione finale</b>	a ingranaggi

(\*) Per i dettagli sugli indici di carico e di velocità dei pneumatici fare riferimento a quanto specificato sui documenti di circolazione del veicolo





**KYMCO**



## 2.1 SICUREZZA DI GUIDA

Rilassarsi ed indossare abiti adeguati sono i punti chiave per una guida sicura.

Osservare le regole della circolazione stradale, concentrarsi nella guida ed avere prudenza è essenziale per prevenire incidenti. Essere in buone condizioni fisiche è fondamentale per controllare al meglio il veicolo.

Farmaci, droghe e alcool rendono rischiosa la guida.

---

### **Attenzione**

*Prima di porsi alla guida dello scooter effettuare i controlli pre-guida.*

---

### **Equipaggiamento**

Indossare sempre indumenti adeguati. Allacciare i polsini per evitare che possano impigliarsi nelle leve dei freni.

Indossare il casco ed allacciarlo correttamente.

E' consigliabile l'utilizzo di guanti protettivi di tipo motociclistico.

Il manubrio va impugnato saldamente con entrambe le mani.

E' molto pericoloso guidare lo scooter con una mano sola.

---

### **Attenzione**

- *Evitare di indossare abiti troppo larghi o lunghi per prevenire situazioni di pericolo.*
  - *Non toccare la marmitta durante la guida e per almeno 10 minuti dopo aver spento il motore.*
  - *Per evitare il pericolo di incendio non parcheggiare in prossimità di sostanze infiammabili o erba secca.*
-



## Metodo di guida

Sedersi in una posizione corretta che permetta di controllare propriamente tutte le funzioni dello scooter.

La sicurezza dei veicoli a due ruote è influenzata dalla posizione di guida. Il conducente deve occupare la parte centrale della sella. Una posizione troppo arretrata provoca un alleggerimento della ruota anteriore che può far sbandare il veicolo.

Evitare manovre brusche che potrebbero far perdere il controllo del veicolo.

Prestare la massima attenzione alle condizioni della strada. In caso di strade con buche ed ondulazioni del manto moderare la velocità ed evitare di irrigidirsi.

---

### Attenzione

*Il manubrio va sempre impugnato saldamente con entrambe le mani, come impone il Codice della Strada. E' molto pericoloso, infatti, guidare lo scooter con una mano sola.*

---

## Carico

Il comportamento del veicolo varia quando vengono trasportati oggetti. Un eccesso di carico può provocare oscillazioni dello sterzo e compromettere la sicurezza di guida.

---

### Attenzione

- *Non mettere alcun tipo di strofinaccio tra la carrozzeria ed il motore perché farebbe surriscaldare il motore.*
  - *Non trasportare oggetti al di fuori degli spazi predisposti per evitare incidenti o danni alla carrozzeria.*
-

## **Trasporto passeggero**

Per il trasporto di un passeggero utilizzare esclusivamente la parte posteriore della sella.

Ricordarsi che il conducente ha la responsabilità di istruire il passeggero sulle modalità di salita e discesa dal veicolo.

Inoltre il guidatore è il primo a salire e l'ultimo a scendere dal veicolo al fine di regolare la stabilità e l'equilibrio del veicolo stesso.

### **Salita**

- Il conducente, dopo essere salito sul veicolo tiene entrambi i piedi a terra per mantenere il veicolo in equilibrio.
- Il passeggero sale sempre dal lato sinistro del veicolo, dopo aver estratto e utilizzato l'apposito poggipiedi.

### **Discesa**

- Il conducente, dopo aver arrestato il veicolo, tiene entrambi i piedi appoggiati a terra per mantenere il veicolo in equilibrio.
- Il passeggero scende sempre dal lato sinistro muovendosi con cautela per non sbilanciare il veicolo.



a

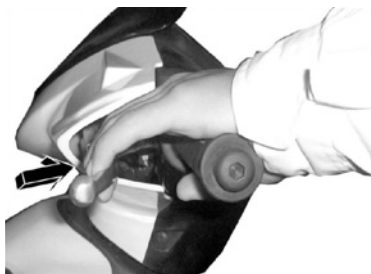

b



b

Pulsante di avviamento

## 2.2 AVVIAMENTO

### Avviamento elettrico

- a Girare la chiave di avviamento su "ON".
- b Tirare la leva del freno posteriore o anteriore e contemporaneamente premere il pulsante di avviamento.

---

#### Attenzione

*Porre sempre lo scooter sul cavalletto centrale quando si avvia il motore.*

---

Questo modello è equipaggiato con un dispositivo di starter automatico. Per avviare il motore non è necessario ruotare il comando dell'acceleratore.

---

#### Attenzione

- *Rilasciare il pulsante di avviamento nell'istante in cui il motore si avvia.*
  - *Non premere il pulsante di avviamento quando il motore è in funzione, altrimenti il motore potrebbe danneggiarsi.*
  - *Perché il dispositivo di avviamento elettrico funzioni si deve tirare la leva del freno e la luce di arresto deve accendersi.*
-

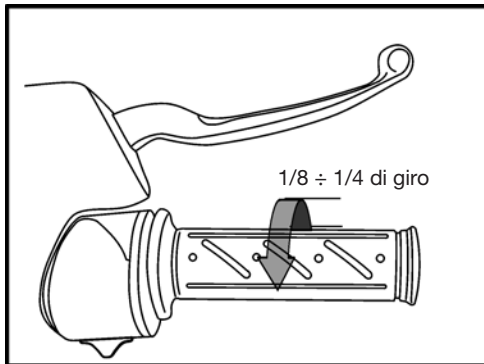

Se dopo 3-4 secondi il motore non si avvia ruotare leggermente la manopola dell'acceleratore ( $1/8 \div 1/4$  di giro).

Nel caso lo scooter sia rimasto fermo per alcuni giorni il motore potrebbe non partire immediatamente. In questo caso è necessario ruotare leggermente l'acceleratore e ripetere la procedura di avviamento più volte.

Per evitare di scaricare la batteria non tenere premuto il pulsante di avviamento per più di 15 secondi consecutivi.

Se il motore non parte entro 15 secondi, rilasciare il pulsante ed attendere 10 secondi circa prima di riprovare ad avviare il motore.

---

#### **Attenzione**

- *Tirare la leva del freno posteriore per evitare che lo scooter possa sfuggire.*
  - *I gas di scarico sono altamente tossici. Non avviare mai lo scooter in locali chiusi o non ben ventilati.*
-



Pedale di avviamento

## Avviamento a pedale del motore (solo Agility 50/125 R16 PLUS)

Posizionare lo scooter sul cavalletto centrale, girare la chiave di avviamento su "ON" e premere sul pedale di avviamento. Non è necessario ruotare il comando dell'acceleratore per avviare il motore.

Se dopo 2-3 tentativi il motore non si avvia ruotare leggermente la manopola dell'acceleratore ( $1/8 \div 1/4$  di giro).

---

### Attenzione

*Dopo aver avviato il motore accertarsi che il pedale sia tornato nella posizione di riposo.*

---

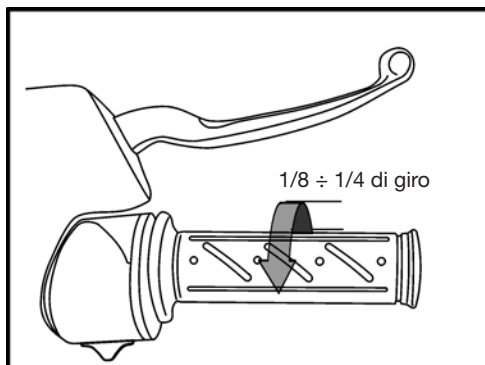



## 2.3 GUIDA

### 1 Togliere lo scooter dal cavalletto centrale

Mantenere tirata la leva del freno posteriore e spingere dal lato sinistro lo scooter in avanti per farlo scendere dal cavalletto centrale.

Il cavalletto centrale si richiude automaticamente.

---

#### *Attenzione*

*Questo modello è equipaggiato con una frizione automatica, non accelerare pertanto sino al momento di partire.*

---

### 2 Salire sullo scooter

Salire sullo scooter dal lato sinistro e sedersi in posizione sicura e confortevole. Mantenere il piede sinistro al suolo per non perdere l'equilibrio.

---

#### *Attenzione*

*Mantenere tirata la leva del freno posteriore fino al momento della partenza.*

---

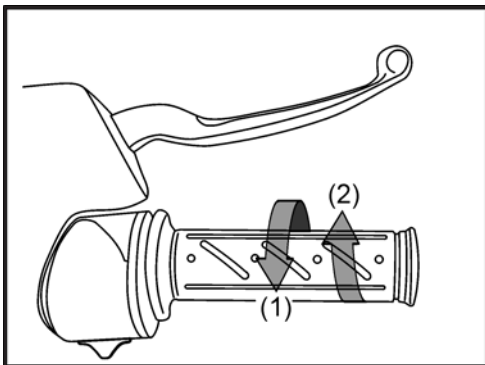
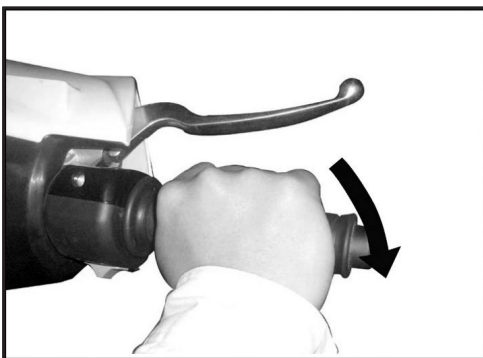

### 3 Accelerare dolcemente

Rilasciare la leva del freno e ruotare leggermente la manopola dell'acceleratore per mettere in movimento lo scooter.

#### *Attenzione*

*Accelerare con la dovuta gradualità per non perdere il controllo dello scooter.*

La velocità è regolata dal comando dell'acceleratore.

**Rotazione (1)** La velocità aumenta.

- Alla partenza o in prossimità di una salita ruotare la manopola gradualmente per aumentare la potenza erogata dal motore.

**Ritorno (2)** La velocità diminuisce.

- In caso di emergenza il ritorno va effettuato il più rapidamente possibile.

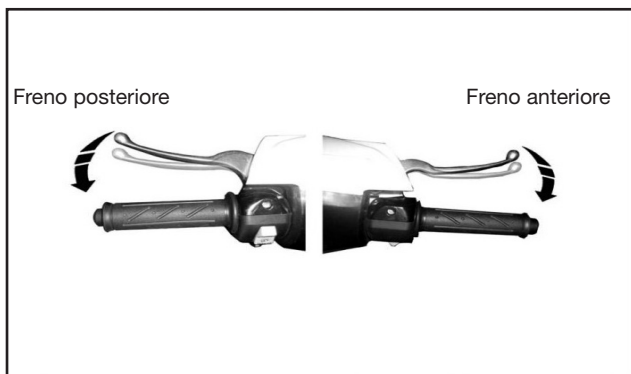

#### 4 Guidare con prudenza

Prima di immettersi nel traffico accendere gli indicatori di direzione e controllare che non sopraggiungano altri veicoli.

##### **Una guida corretta prolunga la vita del vostro scooter**

- Scaldare il motore prima di partire e moderare la velocità a motore freddo.
- Non accelerare bruscamente.
- Non guidare per lunghi tratti a velocità massima.

##### **Utilizzare contemporaneamente freno anteriore e posteriore**

Per una frenata efficace è indispensabile utilizzare entrambi i freni.

Rilasciare completamente l'acceleratore prima di iniziare a frenare.

Per il miglior controllo dello scooter tirare le leve dei freni progressivamente, leggermente al primo istante e poi mano mano più intensamente, secondo la necessità.

Quando si azionano i freni la luce di arresto si accende per avvertire i veicoli che seguono.

---

##### **Attenzione**

*L'uso di un solo freno può far scivolare lo scooter. Usare sempre entrambi i freni.*

---



### **Evitare frenate brusche o sterzate improvvise**

Se usati bruscamente i freni possono far bloccare le ruote dello scooter e causare una situazione di pericolo.

Frenate brusche e sterzate improvvise possono essere causa di scivolate.

### **Fare attenzione quando la strada è bagnata**

L'aderenza su una strada bagnata è minore che su una strada asciutta e lo spazio di frenata aumenta. Moderare la velocità e prestare la massima attenzione.

### **Moderare la velocità in discesa**

In discesa rilasciare l'acceleratore e ridurre la velocità con leggere frenate intermittenti.

---

### ***Attenzione***

*Evitare l'uso prolungato dei freni, che possono surriscaldarsi e perdere di efficienza.*

---

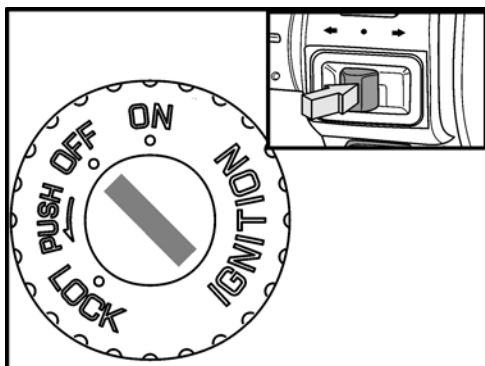

## 2.4 COME FERMARSI

### 1 In prossimità del punto di fermata

Azionare gli indicatori di direzione, controllare che non stiano sopraggiungendo altri veicoli e fermare lo scooter dolcemente. Per fermarsi rilasciare la manopola dell'acceleratore e frenare dolcemente con entrambi i freni.

### 2 Quando il veicolo è fermo

Disinserire gli indicatori di direzione e girare la chiave di avviamento su "OFF" per spegnere il motore.

---

#### *Attenzione*

*Non girare mai la chiave su "OFF" quando lo scooter è in movimento. Il mancato funzionamento dell'impianto elettrico potrebbe provocare situazioni di pericolo.*

---

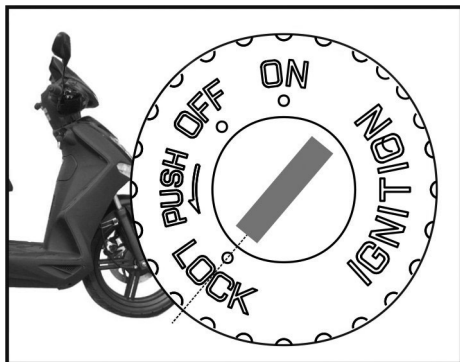

### 3 Parcheggio

Scendere dal lato sinistro dello scooter.

Mantenere saldamente il manubrio dello scooter con la mano sinistra e la maniglia del passeggero con la mano destra. Con il piede destro far scendere il cavalletto centrale e contemporaneamente tirare indietro lo scooter con le mani.

Parcheggiare sempre lo scooter su superfici piane ed in posizione tale da non intralciare il traffico. Lo scooter potrebbe cadere se parcheggiato su superfici sconnesse o cedevoli.

### 4 Bloccare lo sterzo ed estrarre la chiave

Assicurarsi che lo sterzo sia effettivamente bloccato.

#### *Attenzione*

- *Non toccare la marmitta durante la guida e per 10 minuti dopo aver spento il motore onde evitare scottature.*
- *Per evitare pericolo di incendio non parcheggiare in prossimità di sostanze infiammabili o di erba secca.*

## 5 Accorgimenti parcheggio

L'esposizione ai raggi solari, producendo in alcuni casi un forte calore, può danneggiare la strumentazione e la vernice delle plastiche. Piccoli accorgimenti possono evitare questo inconveniente:

- a Non parcheggiate lo scooter di fronte al sole.
- b Se necessario, quando il veicolo è parcheggiato al sole, coprire la strumentazione con un panno in modo da proteggerla dai raggi solari filtrati dallo schermo del parabrezza.

---

### *Attenzione*

- *Il danneggiamento di strumentazioni, plastiche, ecc. dovuto al montaggio di parabrezza non originali non è coperto da garanzia.*
  - *Eventuali danni al veicolo dovuti ad un mancato rispetto degli accorgimenti qui specificati non sono coperti da garanzia.*
-

## 2.5 RODAGGIO

Il periodo di rodaggio è molto importante per l'affidabilità e la durata del veicolo. Seguire scrupolosamente quanto riportato:

- a Durante i primi 500 km non richiedere mai le massime prestazioni del motore, non utilizzare più di 1/2 dell'acceleratore, evitare lunghe percorrenze a velocità elevata ed in salita, soprattutto con il passeggero.
- b Dai 500 ai 1000 km non sorpassare mai i 2/3 di apertura del gas.
- c Dopo i 1000 km aumentare progressivamente la velocità fino ad ottenere le massime prestazioni.

---

### *Attenzione*

- *Assicurarsi di cambiare l'olio motore e l'olio della trasmissione secondo la periodicità specificata nella tavola di manutenzione.*
  - *Durante la fase di rodaggio il motore deve assestarsi e trovare quindi l'accoppiamento idoneo dei vari elementi, può essere normale un consumo di olio più elevato dello standard; controllare con maggior frequenza il livello dell'olio motore di quanto indicato nella tabella di manutenzione del veicolo.*
  - *D'estate, nelle giornate più calde, non lasciare per lungo tempo il motore al minimo per evitare danneggiamenti.*
-





**KYMCO**

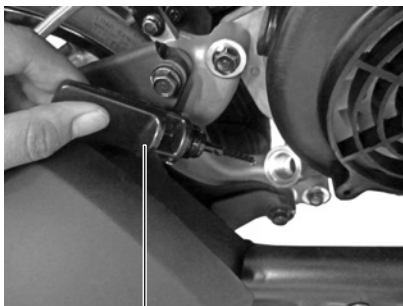

Astina controllo olio

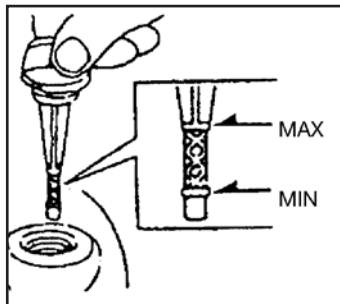

### 3.1 CONTROLLI PRE-GUIDA

E' bene abituarsi ad effettuare una breve ispezione dello scooter prima di mettersi alla guida.

Questo controllo quotidiano, oltre ad essere fondamentale per la sicurezza, può evitare danni al veicolo.

Se si riscontra qualche anomalia contattare un punto di assistenza **KYMCO** appena possibile.

#### Controllo olio motore

- a A motore freddo piazzare lo scooter sul cavalletto centrale. Sfilare l'astina di controllo e pulirla con uno straccio.
- b Inserire l'astina nell'olio fino in fondo (non avvitirla).
- c Sfilare nuovamente l'astina e controllare il livello dell'olio. Se il livello è prossimo al minimo rabboccare olio motore fino a raggiungere il livello massimo.

---

#### Attenzione

- *Far attenzione a non ustionarsi durante il controllo.*
  - *Non superare il livello massimo durante il rabbocco. Un eccesso di olio può causare malfunzionamenti del motore.*
  - *Il livello dell'olio risulta errato se lo scooter viene parcheggiato su una superficie non piana o se il motore è caldo.*
  - *E' a cura del proprietario controllare periodicamente il livello dell'olio motore e rabboccare se necessario. Un normale consumo di olio può comportare un livello insufficiente anche se i tagliandi sono regolarmente eseguiti.*
-



### **Olio consigliato**

Si consiglia di utilizzare esclusivamente olio:

**REPSOL MOTO SINTÉTICO 4T 10W40**

---

### **Attenzione**

- *Utilizzare olio di qualità non sufficiente provoca perdite di prestazioni e nei casi più gravi danneggiamento del motore.*
  - *Avarie meccaniche provocate dall'uso di olio non adeguato non sono coperte da garanzia.*
-

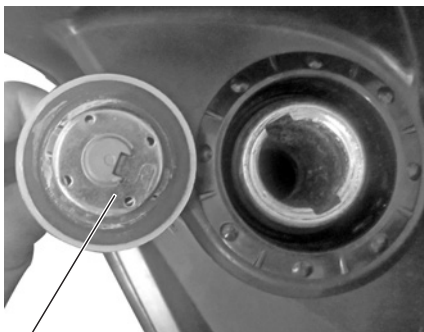

Tappo serbatoio carburante

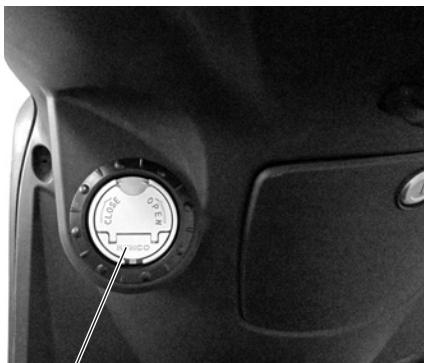

Sportellino di protezione del  
tappo serbatoio carburante

## Rifornimento di carburante

- a Spegnere il motore e porre lo scooter sul cavalletto centrale.
- b Alzare lo sportellino di protezione del tappo serbatoio carburante.
- c Inserire la chiave di avviamento nella serratura e ruotare in senso orario.
- d Estrarre il tappo ed effettuare il rifornimento. Durante il rifornimento fare attenzione a non fare uscire il carburante e a non superare il limite massimo.
- e Per chiudere il serbatoio spingere il tappo nel suo alloggiamento. Ruotare la chiave di avviamento in senso antiorario.
- f Estrarre la chiave e chiudere lo sportellino.

---

### Attenzione

- *Durante il rifornimento fare molta attenzione a non ustionarsi: il carburante è infatti facilmente infiammabile ed esplosivo.*
  - *Usare sempre benzina verde senza piombo, per non danneggiare il catalizzatore.*
  - *L'utilizzo di carburante non conforme alle specifiche del costruttore comporta l'esclusione dalla garanzia.*
-

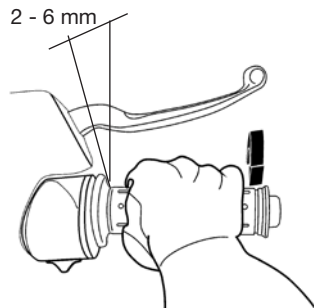

## Controllo acceleratore

Controllare che la manopola dell'acceleratore presenti un gioco libero di 2÷6 mm.

Controllare inoltre che l'apertura sia scorrevole e che la chiusura sia totale ed automatica in tutte le posizioni dello sterzo.

### *Attenzione*

*Il mancato ritorno automatico dell'acceleratore può causare situazioni di pericolo e cadute.*

## Controllo sterzo

Muovere il manubrio in avanti, indietro, verso destra e verso sinistra, controllare che non ci siano giochi o parti non fissate correttamente.

Verificare che lo sterzo ruoti liberamente.

Se viene riscontrata qualche anomalia contattare un punto di assistenza **KYMCO** per un controllo.

## Controllo ammortizzatori

Controllare le condizioni degli ammortizzatori anteriori e posteriori premendo verso il basso il manubrio e la sella ripetutamente.

Verificare che gli ammortizzatori non siano troppo cedevoli o poco progressivi.

Controllare eventuali rumori anomali.

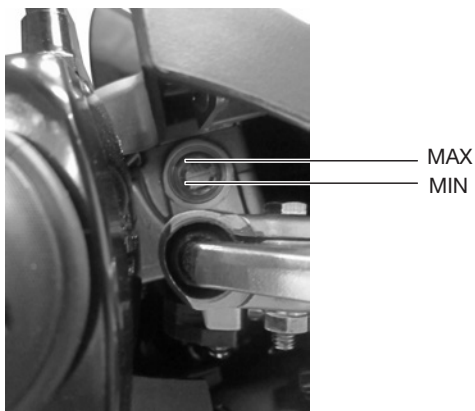

## Controllo freni

### Livello liquido freno a disco anteriore (e posteriore per Agility 125/200i R16 PLUS)

- Mantenere il manubrio in posizione orizzontale e controllare che il livello del liquido nel serbatoio sia compreso tra il massimo e minimo indicati.
- Se il livello nel serbatoio è prossimo al minimo controllare visivamente l'usura delle pastiglie del freno. Nel caso le pastiglie non siano usurate potrebbero esserci delle perdite nel circuito idraulico. Contattare al più presto un punto di assistenza **KYMCO** per un'ispezione.

### Rabbocco e sostituzione liquido freno a disco

Rivolgersi ad una officina autorizzata **KYMCO**.

### Controllo usura pastiglie freno

Controllare visivamente lo stato di usura delle pastiglie. Le pastiglie sono da sostituire se non sono più visibili gli indicatori di usura presenti sulle stesse.

### Attenzione

- *Per la sostituzione delle pastiglie freno rivolgersi ad una officina autorizzata **KYMCO**.*
- *Dopo aver sostituito le pastiglie freno azionare più volte la leva freno allo scopo di riposizionare le pastiglie.*

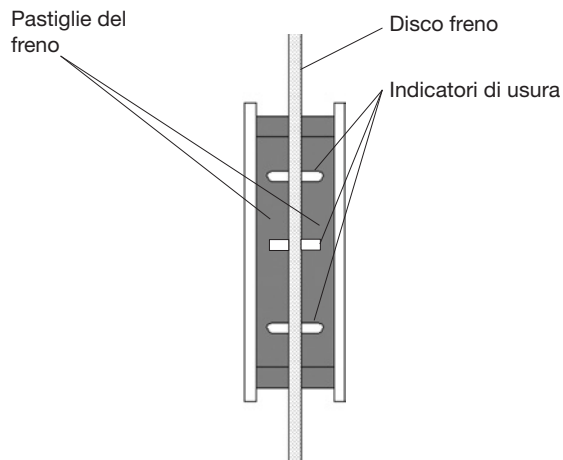

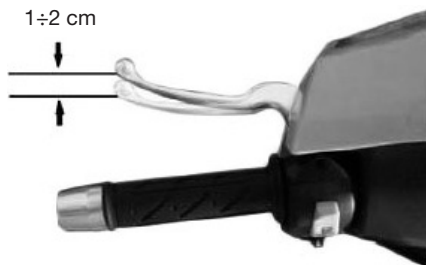

Indice "V"  
Braccio del freno  
Dado di registro

## Regolazione del freno a tamburo posteriore (Agility 50 R16 PLUS)

La corsa a vuoto della leva del freno a tamburo deve essere compresa tra 1 e 2 cm.

Regolare il gioco agendo sul dado di registro (in senso orario per diminuire il gioco, in senso antiorario per aumentarlo). Dopo aver regolato il gioco, tirare a fondo la leva del freno, quindi controllare che il gioco della leva sia corretto.

### *Attenzione*

- *Verificare che la posizione del dado di registro sia corretta.*
- *Se tirando a fondo la leva il riferimento sul braccio del freno si allinea con l'indice "V" sul carter le ganasce del freno sono usurate. Contattare un punto di assistenza **KYMCO** per la sostituzione.*

## Controllo dell'efficienza dei freni

A velocità moderata controllare l'efficienza dei freni. Verificare che l'azione sia potente e modulabile.



## Controllo luce di arresto

- Girare la chiave su "ON".
- Tirare la leva freno destra e sinistra alternativamente e verificare che la luce si accenda.
- Controllare che il fanale posteriore non sia danneggiato o sporco.

## Controllo indicatori di direzione

- Girare la chiave su "ON".
- Agire sul comando degli indicatori e verificare che le frecce di destra e di sinistra lampeggino.

## Controllo specchi retrovisori

Sedersi sulla sella e regolare gli specchi in modo da avere una corretta visione alle spalle.

Verificare che gli specchi non siano danneggiati o sporchi.



Indicatori di direzione

Chiodi o pezzi metallici

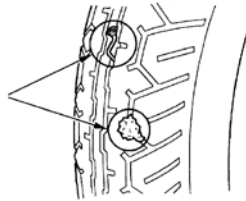

Limite di usura

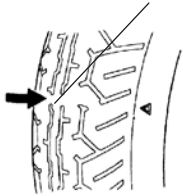

Tagli

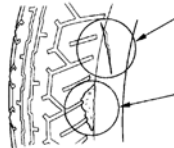

## Controllo pneumatici

Controllare la pressione con un manometro. La misura va effettuata quando il pneumatico è freddo.

### Pressione pneumatici

Ruota anteriore: 2,25 bar

Ruota posteriore: 2,25 bar

- Controllare che nel battistrada dei pneumatici non siano rimasti frammenti metallici, chiodi o ghiaia. Eventualmente rimuoverli.
- Controllare lo stato di usura. Sostituire il pneumatico se presenta usura eccessiva od irregolare.

---

### Attenzione

*Pressione non corretta, usura eccessiva od irregolare del pneumatico riducono la stabilità del veicolo e danneggiano precocemente il pneumatico stesso.*

---

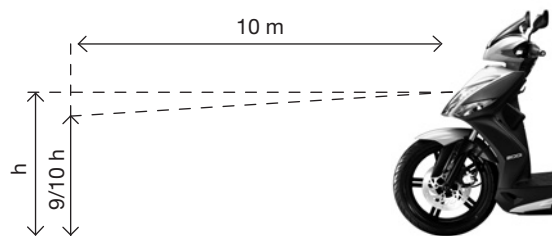
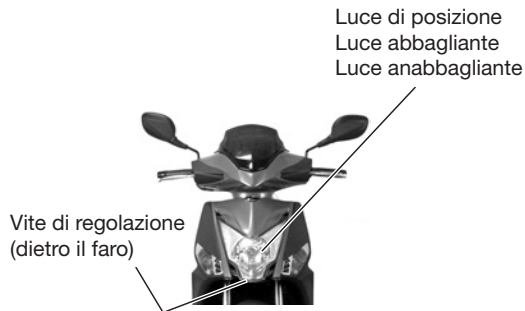

## Controllo fanali

A motore acceso verificare il corretto funzionamento delle luci di posizione anteriore e posteriore, del proiettore abbagliante ed anabbagliante, della luce targa.

Controllare inoltre che i fanali non siano danneggiati o sporchi.

### Regolazione del proiettore anteriore

Sedersi sullo scooter alla distanza di 10 metri da una parete. Accendere il proiettore anabbagliante e misurare l'altezza massima della zona illuminata.

Valore standard altezza da terra:  $9/10$  dell'altezza totale.

Per la regolazione agire sull'apposita vite, situata dietro il faro anteriore, accessibile dal basso.

## Controllo contachilometri

Verificare che il contachilometri ed il tachimetro funzionino correttamente.

## Controllo avvisatore acustico

Girare la chiave nella posizione "ON", premere il pulsante dell'avvisatore acustico e verificarne il corretto funzionamento.

## Controllo generale

Osservare lo scooter e verificare che non ci siano danni evidenti a parti meccaniche, che il rumore e la fumosità allo scarico non siano eccessivi e che non siano presenti rumori anormali.



### 3.2 MANUTENZIONE PERIODICA

- Per assicurare una guida sicura e confortevole è necessario effettuare con scrupolo le operazioni di manutenzione periodica illustrate.
- Se lo scooter non viene utilizzato per un lungo periodo è necessario effettuare un controllo generale al momento di rimmetterlo in funzione.
- Si raccomanda inoltre di effettuare la prima ispezione secondo la periodicità specificata nella tavola di manutenzione o entro il primo mese.

---

#### *Attenzione*

- *Rivolgere la massima attenzione alla sicurezza personale durante le operazioni di manutenzione.*
- *Porre lo scooter sul cavalletto centrale e su una superficie piana.*
- *Utilizzare utensili adeguati per le operazioni previste.*
- *Operare sempre a motore spento.*
- *Dopo essere stato spento il motore rimane caldo per molto tempo. Fare attenzione a non scottarsi.*

---

#### **Lubrificazione generale**

Provvedere periodicamente alla lubrificazione di tutte le parti in scorrimento tra loro.

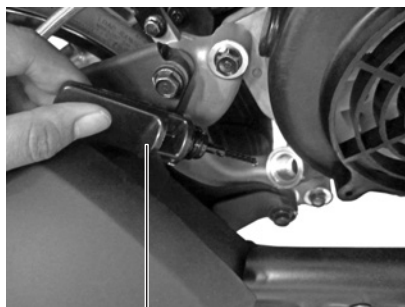

Astina controllo olio



Vite di drenaggio

## Sostituzione olio motore

Sostituire l'olio motore alle scadenze indicate nella tabella di manutenzione.

Quantità olio motore	Agility R16 50 PLUS	Agility R16 125/200iPLUS
Sostituzione	0,7 lt	0,8 lt
Totale	0,8 lt	0,9 lt

### Sostituzione

- Parcheggiare lo scooter in piano sul cavalletto centrale.
- Mettere un recipiente sotto la vite di drenaggio per raccogliere l'olio esausto (la vite di drenaggio si trova sul carter sinistro a lato del numero identificativo del motore).
- Togliere l'astina di controllo. Rimuovere la vite di drenaggio e la relativa rondella per far fluire l'olio. L'olio fuoriesce più facilmente a motore caldo.
- Pulire la vite di drenaggio e reinstallarla, dopo la relativa rondella, serrandola con cura.
- Rabboccare olio motore REPSOL MOTO SINTÉTICO 4T 10W40. Controllare il livello come indicato a pag. 44.
- Serrare a mano l'astina di controllo.
- Scaldare il motore. Ricontrollare il livello dell'olio almeno 10 minuti dopo aver spento il motore.

---

### Attenzione

*Non disperdere olii esausti nell'ambiente.*

---



Coperchio filtro aria

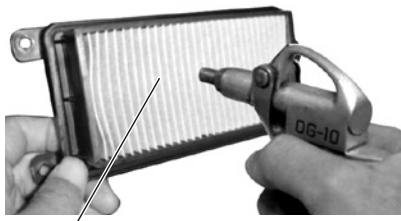

Elemento filtrante

## Ispezione filtro aria

Polvere e sporco nel filtro aria causano perdita di prestazioni, aumento del consumo e delle emissioni inquinanti. Aprire la scatola filtro aria e controllare lo stato dell'elemento filtrante. Pulirlo o sostituirlo secondo quanto indicato nella tavola di manutenzione.

### Pulizia

- a Togliere le viti del coperchio e rimuoverlo.
- b Togliere le viti che fissano l'elemento filtrante e rimuoverlo.
- c Pulire l'elemento filtrante con aria compressa.

Installare in senso inverso allo smontaggio.

---

### Attenzione

- *Non utilizzare benzina per la pulizia del filtro aria perché facilmente infiammabile.*
  - *Se il filtro aria non è installato propriamente il motore aspira polvere e sporizia. Questo pregiudica la durata del motore nel tempo.*
-



(1) Vite di ispezione  
(2) Vite di drenaggio



## Sostituzione olio trasmissione

Sostituire l'olio della trasmissione alle scadenze indicate nella tavola di manutenzione.

Utilizzare olio per trasmissioni:

REPSOL MOTO TRANSMISIONES 80W90.

### Quantità olio:

alla sostituzione: 180 cc

allo smontaggio: 200 cc

- a Parcheggiare lo scooter in piano sul cavalletto centrale.
- b Mettere un recipiente sotto la vite di drenaggio (2), situata sul carter sinistro, per raccogliere l'olio esausto.
- c Rimuovere la vite di ispezione (1), la vite di drenaggio (2) e la relativa rondella per far colare l'olio.
- d Pulire la vite di drenaggio (2) e rimontarla, dopo la rondella, serrandola con cura.
- e Utilizzando una siringa graduata inserire la corretta quantità di olio attraverso il foro di ispezione.
- f Serrare con cura la vite di ispezione per prevenire perdite d'olio.

---

### Attenzione

- *Non disperdere olii esausti nell'ambiente.*
  - *E' necessario sostituire l'olio della trasmissione con maggior frequenza rispetto a quanto indicato nella tavola di manutenzione qualora si guidi spesso su strade bagnate, su lunghe distanze o con carico elevato.*
-



Pipetta candela

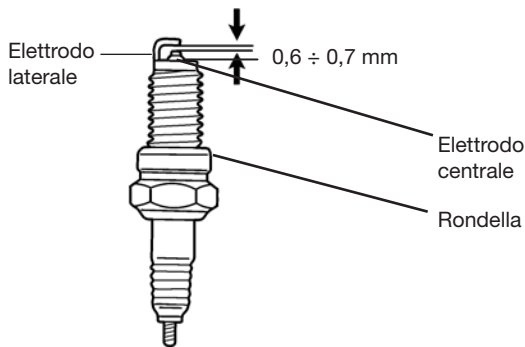

## Ispezione candela

Dopo aver rimosso il coperchio di accesso al vano candela per effettuare l'ispezione è necessario:

- a Rimuovere la pipetta candela.
- b Utilizzare l'apposita chiave fornita con il veicolo per smontare la candela.

## Pulizia

Pulire accuratamente gli elettrodi della candela con una spazzola metallica o con carta abrasiva fine.

## Attenzione

*La presenza di depositi sugli elettrodi o l'eccessiva distanza tra questi può provocare problemi di accensione.*

## Regolazione

Regolare la distanza tra gli elettrodi della candela piegando leggermente l'elettrodo laterale.

## Specifiche candela

**NGK CR7HSA** oppure **CHAMPION P-RZ9HC**

Distanza tra gli elettrodi:  $0,6 \div 0,7$  mm

## Attenzione

- *L'utilizzo di una candela differente da quella specificata può provocare gravi avarie meccaniche.*
- *Quando si smonta la candela attenzione a non scottarsi.*
- *Per rimontare la candela, prima avvitarela a mano, poi serrarla con la chiave candela.*

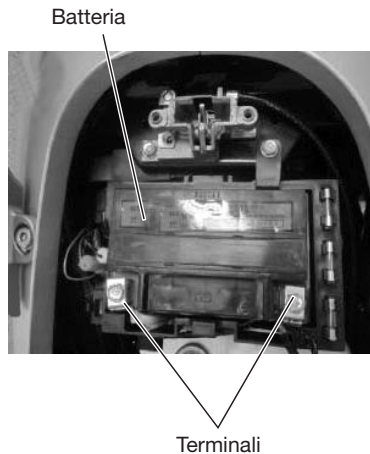

## Ispezione batteria

Questo veicolo adotta una batteria di tipo sigillato che non richiede rabbocchi di acqua distillata.

### Attenzione

- *Non togliere mai i tappi degli elettrodi.*
- *La batteria genera gas esplosivi. Tenerla quindi lontano da fiamme e scintille.*
- *All'interno della batteria è contenuto un acido. Tenerla fuori dalla portata di bambini e maneggiarla con prudenza.*

### Pulizia terminali

- a Aprire il vano di accesso alla batteria, situato nel vano sottosella.
- b Controllare lo stato dei terminali. Se i terminali sono ossidati smontare la batteria e pulirli con una spazzola metallica.
- c Dopo aver pulito i terminali applicarvi un leggero strato di grasso prima di rimontare la batteria.

### Attenzione

- *Girare la chiave su "OFF" prima di accedere alla batteria.*
- *Quando la batteria viene smontata il terminale negativo (verde) va scollegato prima di quello positivo (rosso), quando viene rimontata va collegato prima il positivo.*
- *Serrare propriamente i dadi dei terminali.*

## Conservazione della batteria

La batteria tende naturalmente a scaricarsi se non viene periodicamente caricata. Inoltre quando si scarica completamente avvengono all'interno della batteria reazioni chimiche che la danneggiano in modo irreparabile.

---

### *Attenzione*

- *In caso il veicolo non venga utilizzato per più di 15 giorni la batteria va smontata, caricata mensilmente e conservata in un luogo fresco. Se la batteria viene lasciata sul veicolo scollegare l'elettrodo negativo.*
  - *Se il veicolo viene tenuto inutilizzato per lunghi periodi senza prendere adeguate precauzioni la batteria si danneggia. Tale danno non è coperto da garanzia.*
- 

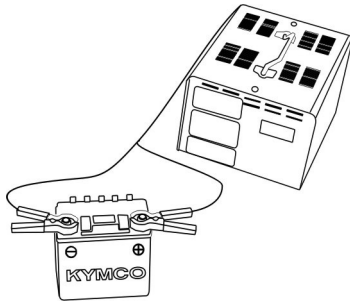

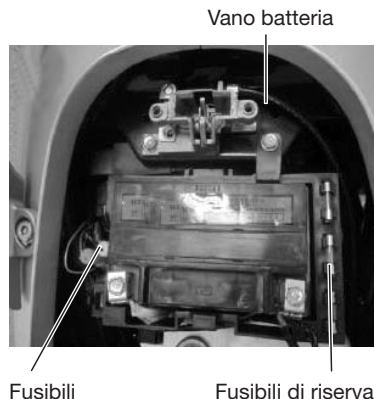

## Sostituzione fusibili

Ruotare la chiave su "OFF" prima di controllare se il fusibile è bruciato.

Sul veicolo sono installati due fusibili: uno che protegge l'impianto di ricarica e un secondo che protegge tutti i servizi ausiliari.

Per le specifiche tecniche fare riferimento a quanto riportato sui fusibili stessi e sostituire sempre con fusibili equivalenti.

- Ricercare la causa che ha fatto bruciare il fusibile prima di sostituirlo.
- Aprire il vano portafusibili che si trova nel vano batteria, situato nel vano sottosella, e rimuovere il fusibile.
- Utilizzare sempre ricambi originali quando si sostituiscono componenti elettrici.
- Far attenzione a non far scorrere acqua nel vano fusibili quando si lava il veicolo.

---

### Attenzione

- *Dopo aver installato il fusibile controllare che i terminali non siano laschi, causa questa di malfunzionamenti dell'impianto elettrico.*
  - *Fusibili con caratteristiche diverse da quelle indicate possono causare danni all'impianto elettrico.*
-



### **Connettore diagnosi sistema alimentazione (solo Agility 200i R16 PLUS)**

Il connettore di diagnosi è situato vicino alla batteria; servirà all'officina autorizzata **KYMCO** per l'ispezione del sistema di alimentazione ad iniezione.



### 3.3 IN CASO DI GUASTO

Nel caso si verificasse qualsiasi tipo di problema o irregolarità nel funzionamento del veicolo è buona norma recarsi tempestivamente presso un punto di assistenza **KYMCO** dove sono disponibili i ricambi originali **KYMCO** che assicurano un livello di qualità adatto al veicolo (oltre alla validità della garanzia).

## TAVOLA DI MANUTENZIONE

	A primi 300 km	TIPO A ogni 4000 km	TIPO B ogni 8000 km	Ispezioni pre-guida
Olio motore controllo	•	Controllare ogni 500 km		•
Olio motore sostituzione	S	S	S	
Filtro olio a reticella	•	•	•	
Candela			S	
Carburatore o sist. iniezione			•	
Cavo acceleratore	•	•	•	•
Filtro aria (*)		•	S	
Gioco valvole			•	
Cinghia trasmissione		•	S	
Rulli centrifughi		•	•	
Frizione		•	•	
Olio trasmissione	S	•	S	
Fluido freni	•	Sostituire ogni 2 anni		•
Freni	•	•	•	•
Filtro benzina			•	
Viti e dadi	•	•	•	
Cuscinetti di sterzo	•	•	•	•
Pneumatici	•	•	•	•
Batteria		•	•	
<p>(•) Controllo. Inclusa anche pulizia, registrazione, riparazione o sostituzione            (S) Sostituzione (*) Sostituire più spesso se il veicolo viene utilizzato fuori strada</p>				

- A** Acceleratore: controllo: 47  
Accessori e modifiche, 22  
Ammortizzatori posteriori: regolazione, 21  
Avviamento:  
    a pedale, 33  
    elettrico, 31  
Avvisatore acustico, 14
- B** Batteria, 58  
Bloccasterzo, 11  
Bauletto, 18
- C** Candela, 57  
Carburante, 46  
Carico, 29  
Cavalletto laterale, 19  
Comando indicatori di direzione, 14  
Contachilometri, 8  
Controlli pre-guida, 44
- F** Filtro aria, 55  
Frecce, Vedi Comando indicatori di direzione  
Freni: controlli e regolazione, 48  
Fusibili, 60
- G** Gancio portaborse, 16  
Gancio portacasco, 15
- I** Indicatore livello carburante, 7  
Interruttore avviamento, 10
- L** Luci, 13,14  
    regolazione, 52
- M** Manutenzione periodica, 63
- N** Numero di motore, 3  
Numero di telaio, 3
- O** Olio motore:  
    controllo, 44  
    sostituzione, 54  
Olio trasmissione, 56  
Orologio, 9
- P** Parcheggio, 39  
Pastiglie freno, 48  
Pneumatici:  
    dimensioni, Vedi Schede tecniche  
    pressione e controllo, 51  
Poggiapiedi passeggero, 20  
Preso 12 V, 17  
Pulsante avviamento, 12
- R** Rodaggio, 41

- S** Schede tecniche, 23, 24, 25  
Spia abbaglianti, 7  
Spia indicatori di direzione, 7  
Spia iniezione, 7  
Spia "OIL SERVICE", 8  
Strumentazione, 7
- T** Tachimetro, 7  
Tappo serbatoio carburante: apertura, 46  
Targhetta del costruttore, 5  
Tavola di manutenzione, 63
- V** Vano portaoggetti anteriore, 16  
Vano sottosella, 15





# Lubrificanti Repsol Moto



## APPLICAZIONI APPLICATIONS

## PRODOTTI ORIGINALI - ORIGINAL PRODUCTS

OLIO MOTORE  
ENGINE OIL



### REPSOL MOTO SINTÉTICO 4T 10W40

- API SN • JASO T 903:2011 MA2

### REPSOL MOTO SCOOTER 2T

- JASO M 345 FD • API TC • ISO-L-EGD • TISI

RAFFREDDAMENTO  
MOTORE  
COOLING SYSTEM



### REPSOL MOTO COOLANT & ANTIFREEZE

- UNE 26-361-88
- ASTM D 3306
- BS 6580

OLIO TRASMISSIONE  
TRANSMISSION OIL



### REPSOL MOTO TRANSMISIONES 80W90

- API GL-4

OLIO FRENI  
BRAKE FLUID



### REPSOL MOTO DOT 4 BRAKE FLUID

- FMVSS 116 DOT4
- UNE 26-109-88
- SAE J-1703/1704
- ISO 4925



**KYMCO**

Raccomanda Lubrificanti Repsol Moto

# Lubrificanti Repsol Moto

Lubrificanti di ultima generazione formulati a prova di campioni



Quando scegli i Lubrificanti Repsol scegli molto di più. Perché oltre ad un prodotto di altissima qualità avrai la garanzia Repsol. In Repsol possiamo contare su un Centro di Tecnologia all'avanguardia nel mondo in Ricerca e Sviluppo, dove i nostri tecnici e ricercatori realizzano il miglioramento continuo di ogni prodotto, assicurando la migliore efficienza, qualità tecnica e medio ambientale. Un'innovazione sviluppata e messa a dura prova dai migliori team di professionisti nelle competizioni più esasperate, in modo che i prodotti sviluppati per le massime performance possano essere la migliore soluzione per il tuo motore.



Raccomanda



440 40 314



1 anno di assistenza



chiedi sempre



credito personalizzato



lubrificanti originali



Seguici su

