

Do not remove this Owner's Manual from the vehicle. Read this manual carefully before operating the vehicle as it contains important safety information.

Μην μετακινείτε αυτό το εγχειρίδιο από το όχημα. Διαβάστε προσεκτικά το εγχειρίδιο πριν βάλετε σε λειτουργία το όχημα καθώς περιέχει σημαντικές πληροφορίες ασφαλείας.

designed by: soddacraft@gmail.com



KYMCO

DOWNTOWN 350i/350i ABS

MOTOTREND A.E.:

ΑΘΗΝΑ: Βρυούλων 56, Ν. Φιλαδέλφεια 143 41, Τηλ.: (0030) 210 258 5991-2, Fax: 210 258 5993

ΘΕΣΣΑΛΟΝΙΚΗ: Αχελλώου 7, Τηλ.: (0030) 2310 530 728, Fax: 2310 530 738

MOTOLAND LTD:

ΚΥΠΡΟΣ: Λεωφ. Στρατηγού Τιμάγια 62 (κτίριο Παυλίμπεη), Λάρνακα, Τηλ.: (00357) 24 668 444, Fax: 24 663 621

Το δίκτυο της KYMCO είναι κοντά σας, στο 800 11 20025

web site: www.kymco.gr email: info@kymco.gr



KWANG YANG MOTOR CO., LTD

NO. 35 Wan Hsing Street, San Min District Kaohsiung, Taiwan, R.O.C.

Tel.: 886-7-3822526, Fax: 886-7-3950021



ΠΡΟΕΙΔΟΠΟΙΗΣΗ

Για να αποφύγετε βλάβη στο ηλεκτρονικό σύστημα ψεκασμού του οχήματος, να μην συνδέετε ή αποσυνδέετε τους πόλους της μπαταρίας όταν ο κεντρικός διακόπτης είναι ανοιχτός (θέση )

Η βενζίνη μπορεί να προκαλέσει φθορά σε περίπτωση παρατεταμένης αποθήκευσης ή ακινησίας του σκούτερ, με αποτέλεσμα την αδυναμία εκκίνησης του κινητήρα.

> ΕΙΣΑΓΩΓΗ

Ευχαριστούμε για την προτίμηση σας στα SCOOTER της KYMCO.

Το βιβλίο οδηγιών χρήσης, περιγράφει λεπτομερώς το σωστό τρόπο χειρισμού και συντήρησης του σκούτερ σας, ώστε να σας εξασφαλίσει πολλά και αποβλημάτιστα χιλιόμετρα οδήγησης.

Παρακαλούμε διαβάστε το βιβλίο αυτό προσεκτικά πριν την οδήγηση του σκούτερ ώστε να εξοικειωθείτε με το σωστό χειρισμό του, τον εξοπλισμό, τις δυνατότητες και τους περιορισμούς του.

Τα συγκεκριμένα μοντέλα έχουν κατασκευαστεί σύμφωνα με τις απαιτήσεις της Ευρωπαϊκής Κοινότητας, τηρώντας τις προδιαγραφές χαμηλής εκπομπής καυσαερίων και μειωμένου θορύβου. Παρά το γεγονός ότι τα KYMCO είναι κατασκευασμένα με αυτές τις υψηλότερες προδιαγραφές, ο περιοδικός έλεγχος και η συντήρησή τους είναι απαραίτητα ώστε να διατηρηθούν σε άριστη κατάσταση.

Λάβετε υπ' όψιν σας ότι οι πληροφορίες και οι εικόνες που περιέχονται σ' αυτό το βιβλίο, πιθανόν να διαφέρουν από το όχημά σας, σε περίπτωση που υπάρξει κάποια αλλαγή ή βελτίωση στα χαρακτηριστικά του μετά την έκδοση του βιβλίου.

ΟΙ ΠΛΗΡΟΦΟΡΙΕΣ ΚΑΙ ΤΑ ΧΑΡΑΚΤΗΡΙΣΤΙΚΑ ΠΟΥ ΑΝΑΦΕΡΟΝΤΑΙ ΣΤΟ ΠΑΡΟΝ ΕΝΤΥΠΟ ΕΙΝΑΙ ΕΝΔΕΙΚΤΙΚΑ. Ο ΚΑΤΑΣΚΕΥΑΣΤΗΣ ΔΙΑΤΗΡΕΙ ΤΟ ΔΙΚΑΙΩΜΑ ΝΑ ΤΡΟΠΟΠΟΙΕΙ ΤΗΝ ΠΑΡΟΥΣΑ ΕΚΔΟΣΗ ΚΑΘΩΣ ΚΑΙ ΤΑ ΧΑΡΑΚΤΗΡΙΣΤΙΚΑ ΤΟΥ ΟΧΗΜΑΤΟΣ, ΧΩΡΙΣ ΠΡΟΕΙΔΟΠΟΙΗΣΗ Η ΥΠΟΧΡΕΩΣΗ ΝΑ ΑΝΑΒΑΘΜΙΣΕΙ ΤΑ ΥΦΙΣΤΑΜΕΝΑ ΟΧΗΜΑΤΑ. ΟΤΑΝ ΞΕΚΙΝΑΤΕ ΤΟΝ ΚΙΝΗΤΗΡΑ, Η ΜΠΑΤΑΡΙΑ ΘΑ ΠΡΕΠΕΙ ΝΑ ΕΙΝΑΙ ΣΥΝΔΕΔΕΜΕΝΗ ΓΙΑ ΔΙΕΥΚΟΛΥΝΣΗ ΤΗΣ ΕΚΚΙΝΗΣΗΣ ΚΑΙ ΓΙΑ ΑΥΞΗΣΗ ΤΗΣ ΑΠΟΔΟΣΗΣ ΤΟΥ ΚΙΝΗΤΗΡΑ.

> ΣΗΜΑΝΤΙΚΗ ΠΛΗΡΟΦΟΡΙΑ ΓΙΑ ΤΟ ΒΙΒΛΙΟ ΟΔΗΓΙΩΝ ΧΡΗΣΗΣ

Σας συνιστούμε να διαβάσετε προσεκτικά το παρόν έντυπο πριν από τη χρήση του οχήματος, για να έχετε ασφαλή και άνετη οδήγηση.

ΣΗΜΑΝΤΙΚΕΣ ΠΛΗΡΟΦΟΡΙΕΣ

Οι εξαιρετικά σημαντικές πληροφορίες, ξεχωρίζουν με τα παρακάτω σύμβολα.

⚠ ΠΡΟΕΙΔΟΠΟΙΗΣΗ

Εάν δεν ακολουθηθεί η οδηγία, μπορεί να προκληθεί σοβαρός τραυματισμός ή θάνατος.

⚠ ΠΡΟΣΟΧΗ

Πρέπει να δώσετε προσοχή ώστε να αποφύγετε ζημιά στο όχημα.

ΣΗΜΕΙΩΣΗ

Αφορά λεπτομέρειες που μπορεί να σας διευκολύνουν.

> ΠΕΡΙΕΧΟΜΕΝΑ

ΕΙΣΑΓΩΓΗ	4
ΠΛΗΡΟΦΟΡΙΕΣ ΓΙΑ ΤΟ ΒΙΒΛΙΟ ΟΔΗΓΙΩΝ ΧΡΗΣΗΣ	5
ΠΕΡΙΕΧΟΜΕΝΑ	6
ΠΛΗΡΟΦΟΡΙΕΣ ΑΣΦΑΛΕΙΑΣ	8
ΠΕΡΙΓΡΑΦΗ ΜΕΡΩΝ ΤΟΥ ΟΧΗΜΑΤΟΣ	12
Θέση αριθμών Πλαισίου/Κινητήρα	16
Χειριστήρια / Κεντρικός Διακόπτης	18
Όργανα και Ενδεικτικές Λυχνίες	20
Λυχνία ABS	24
Δεξιός Διακόπτης	32
Αριστερός Διακόπτης	34
Τάπα Ντεπόζιτου Βενζίνης	35
Αποθηκευτικός χώρος	36
Σταντ	37
Οπίσθια Αμορτισέρ	38
ΕΛΕΓΧΟΙ ΠΡΙΝ ΤΗ ΧΡΗΣΗ	39
Λειτουργία	40
Στρώσιμο Κινητήρα	42

Στρώσιμο Ελαστικών	43
Έλεγχος και Συντήρηση	44
ΠΡΟΓΡΑΜΜΑ ΕΡΓΑΣΙΩΝ ΣΥΝΤΗΡΗΣΗΣ	44
Λιπαντικό Κινητήρα	46
Λιπαντικό Μετάδοσης	50
Φίλτρο Αέρα	52
Λειτουργία Γκαζιού	52
Έλεγχος Μπουζί	53
Σύστημα Ψύξης	54
Έλεγχοι Αναρτήσεων.....	56
Πλάγιο Σταντ	57
Φρένα	58
Μπαταρία	60
Ασφάλειες	61
Λάστιχα.....	62
Καθάρισμα	64
Φύλαξη	66
ΤΕΧΝΙΚΑ ΧΑΡΑΚΤΗΡΙΣΤΙΚΑ	68

> ΣΗΜΑΝΤΙΚΕΣ ΠΛΗΡΟΦΟΡΙΕΣ ΑΣΦΑΛΕΙΑΣ

ΦΟΡΑΤΕ ΚΡΑΝΟΣ

Ο εξοπλισμός ασφάλειας, ξεκινά με τη χρήση ενός καλού κράνους. Φοράτε πάντα κράνος που τηρεί τις ισχύουσες προδιαγραφές. Θα πρέπει επίσης να φοράτε εξοπλισμό προστασίας των ματιών σας.

ΚΑΝΕΤΕ ΤΟ ΕΑΥΤΟ ΣΑΣ ΕΜΦΑΝΗ ΣΤΟΥΣ ΑΛΛΟΥΣ

Φοράτε ανοιχτόχρωμα ανακλαστικά ρούχα και οδηγείτε έτσι ώστε να σας βλέπουν οι άλλοι οδηγοί. Ανάβετε τα φλας πριν στρίψετε ή αλληλάξετε λωρίδα και χρησιμοποιείτε την κόρνα εάν αυτό κάνει τους άλλους να σας προσέξουν.

ΓΝΩΡΙΣΤΕ ΤΑ ΟΡΙΑ ΣΑΣ

Οδηγείτε πάντα σύμφωνα με τις δυνατότητές σας. Γνωρίζοντας τις δυνατότητες αυτές θα σας βοηθήσει να αποφύγετε ατυχήματα.

ΔΙΑΤΗΡΕΙΤΕ ΤΟ ΣΚΟΥΤΕΡ ΣΑΣ ΣΕ ΑΣΦΑΛΗ ΚΑΤΑΣΤΑΣΗ

Ακολουθείτε πάντα τις οδηγίες ελέγχου και συντήρησης που περιγράφονται σ' αυτό το βιβλίο. Ποτέ μην υπερβαίνετε το όριο φόρτωσης και να χρησιμοποιείτε αξεσουάρ που είναι εγκεκριμένα από την KYMCO γι' αυτό το όχημα.

ΝΑ ΕΙΣΤΕ ΕΞΑΙΡΕΤΙΚΑ ΠΡΟΣΕΚΤΙΚΟΙ ΟΤΑΝ ΟΔΗΓΕΙΤΕ ΜΕ ΑΣΧΗΜΕΣ ΚΑΙΡΙΚΕΣ ΣΥΝΘΗΚΕΣ.

Σε βρεγμένο δρόμο η απόσταση φρεναρίσματος διπλασιάζεται. Παραμείνετε μακριά από τις βαμμένες λωρίδες των δρόμων, τις λακκούβες, σημεία που έχουν ίχνη

από λιπαντικά καθώς αυτά γλιστρούν πάρα πολύ. Δώστε μεγάλη προσοχή όταν διασταυρώνετε γραμμές τρένων ή όταν οδηγείτε σε μεταλλικές γέφυρες και επιφάνειες. Όταν έχετε αμφιβολία για την κατάσταση του δρόμου, ελαττώστε ταχύτητα.

ΜΕΤΑΤΡΟΠΕΣ

Μετατροπές στο σκούτερ ή αφαίρεση εξαρτημάτων, μπορεί να κάνει το όχημα μη ασφαλές ή παράνομο για κυκλοφορία. Ακολουθείτε τους κανονισμούς που αφορούν τον εξοπλισμό οχημάτων στην περιοχή σας.

ΕΛΕΓΧΟΣ ΤΟΥ ΟΧΗΜΑΤΟΣ ΠΡΙΝ ΤΗ ΧΡΗΣΗ

Μην ξεχνάτε να ελέγχετε το σκούτερ σας πριν από κάθε χρήση για να εξασφαλίσετε την ασφάλεια σας και την ασφάλεια του συνεπιβάτη.

ΠΡΟΣΤΑΤΕΥΤΙΚΟΣ ΕΞΟΠΛΙΣΜΟΣ

Για την ασφάλειά σας, σας συνιστούμε να φοράτε πάντα κράνος εγκεκριμένου τύπου, προστατευτικά γυαλιά, μπότες με αντιολισθητική σόλα, γάντια, μακριά παντελόνια και μακρυμάνικες μπλούζες ή ειδικό μπουφάν μοτοσυκλέτας.

ΜΗ ΦΟΡΑΤΕ ΡΟΥΧΑ ΠΟΥ ΕΜΠΟΔΙΖΟΥΝ ΤΗΝ ΟΔΗΓΗΣΗ

Φαρδιά μανίκια μπορούν να μπλεχτούν στις μανέτες ή φαρδιά μπατζάκια σε άλλα μέρη του σκούτερ. Μακριά κασκόλ και ρούχα που ανεμίζουν μπορεί επίσης να μπλεχτούν σε κινούμενα μέρη του σκούτερ.

- 1) Φοράτε γάντια και οδηγείτε κρατώντας πάντα το τιμόνι και με τα δύο χέρια
- 2) Τα ρούχα σας θα πρέπει να εφαρμόζουν
- 3) Φοράτε κράνος πάντα
- 4) Φοράτε ανοιχτόχρωμα ρούχα με ανακλαστικές επιφάνειες
- 5) Φοράτε παπούτσια με χαμηλά τακούνια.

⚠️ ΠΡΟΕΙΔΟΠΟΙΗΣΗ

Εάν δεν φοράτε κράνος, αυξάνονται οι πιθανότητες σοβαρού τραυματισμού σας σε περίπτωση ατυχήματος. Φοράτε εσείς και ο επιβάτης, εγκεκριμένα κράνη που εφαρμόζουν σωστά.

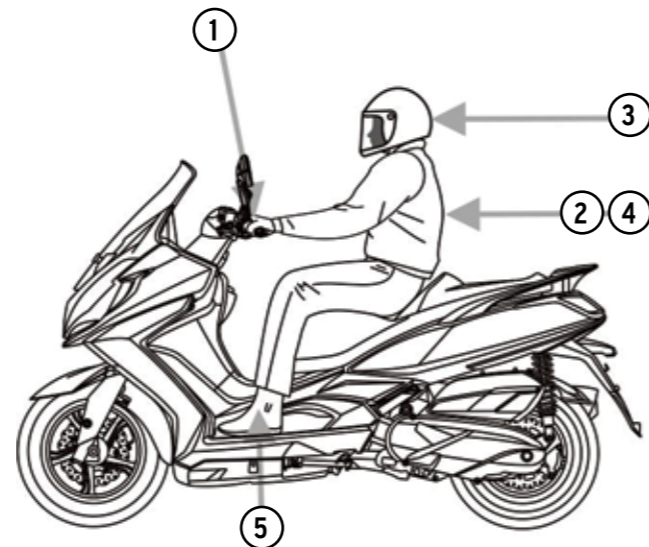

> ΦΟΡΤΩΜΑ

ΟΔΗΓΙΕΣ ΦΟΡΤΩΣΗΣ

- Τοποθετείτε τα βάρη που φορτώνετε, όσο το δυνατό πιο κοντά στο κέντρο του οχήματος. Επίσης τοποθετείτε τα βάρη ομοιόμορφα και στις δύο πλευρές του σκούτερ.
- Δέστε σταθερά τα μεταφερόμενα αντικείμενα.
- Ένα βαρύ αντικείμενο που μετακινείται, μπορεί να προκαλέσει ατύχημα.
- Βεβαιωθείτε ότι τα μεταφερόμενα αντικείμενα δεν εμποδίζουν τα χειριστήρια του οχήματος ή δεν περιορίζουν την ορατότητα σας.
- Ελέγξτε την πίεση του αέρα στα λάστιχα.

⚠️ ΠΡΟΕΙΔΟΠΟΙΗΣΗ

Υπερφορτώνοντας το σκούτερ ή μη φορτώνοντας το σωστά, μπορεί να επηρεαστεί η ευστάθεια του καθώς και το φρενάρισμα που μπορούν να οδηγήσουν σε ατύχημα. Μην υπερβαίνετε το μέγιστο επιτρεπόμενο βάρος. Τα βάρη πρέπει να είναι σωστά ταξινομημένα και δεμένα. Να οδηγείτε με χαμηλότερες ταχύτητες όταν το όχημα είναι φορτωμένο. Προβλέψτε μεγαλύτερη απόσταση φρεναρίσματος όταν το όχημα είναι φορτωμένο.

> ΠΕΡΙΓΡΑΦΗ ΜΕΡΩΝ ΤΟΥ ΟΧΗΜΑΤΟΣ

1. Μανέτα οπίσθιου φρένου
2. Φανάρι
3. Αριστερό φλάς.
4. Πλάγιο σταντ
5. Σέλα
6. Φίλτρο αέρα
7. Οπίσθιο φανάρι
8. Ντεπόζιτο ψυκτικού υγρού

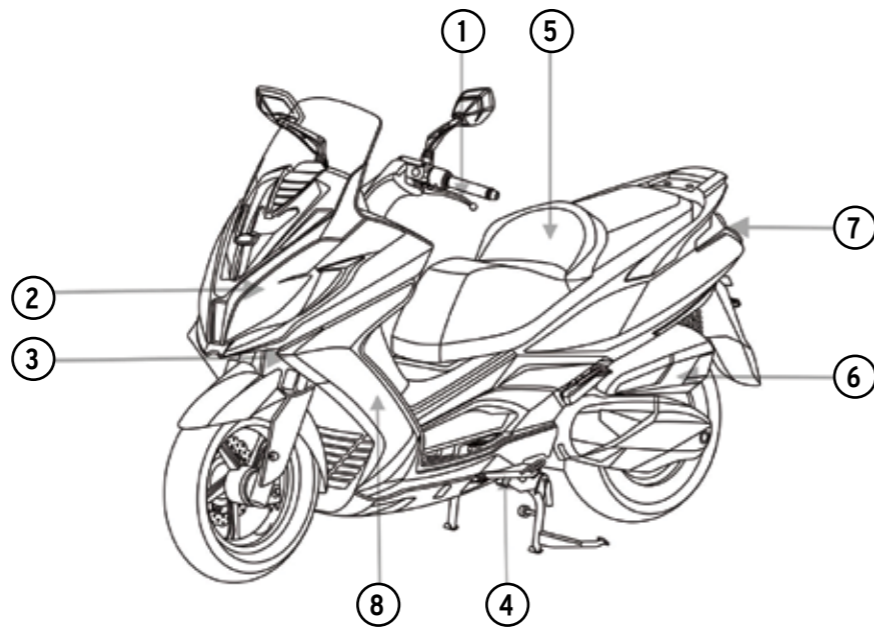

9. Εξάτμιση
10. Δείκτης στάθμης λαδιού
11. Τάπα ντεπόζιτου βενζίνης
12. Μαρσιπέ συνεπιβάτη
13. Εμπρόσθιο δεξί φλάς
14. Κεντρικός διακόπτης

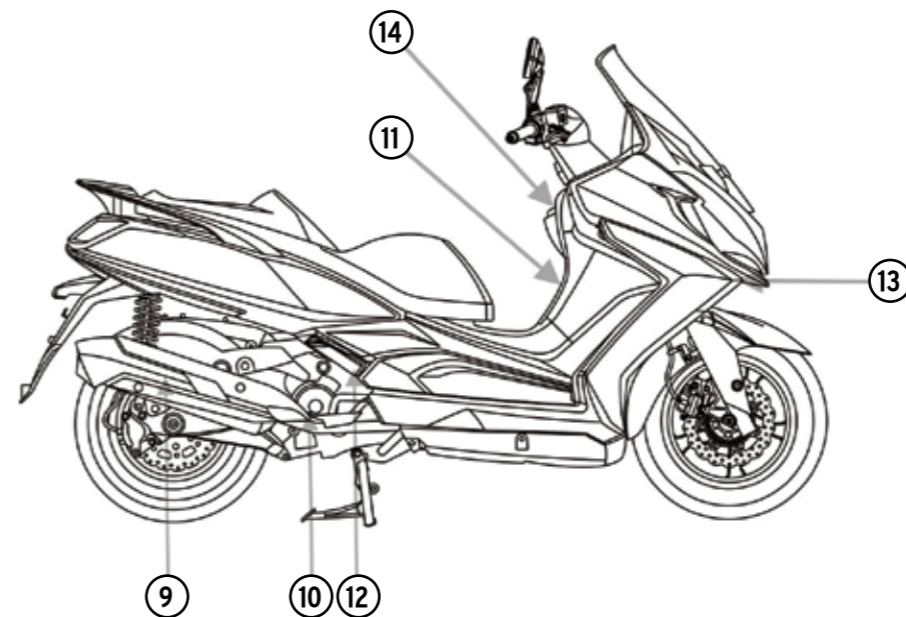

- 15. Δεξιός καθρέπτης
- 16. Αριστερός καθρέπτης
- 17. Ανεμοθώρακας
- 18. Μανέτα εμπρόσθιου φρένου
- 19. Κεντρικό στάντ

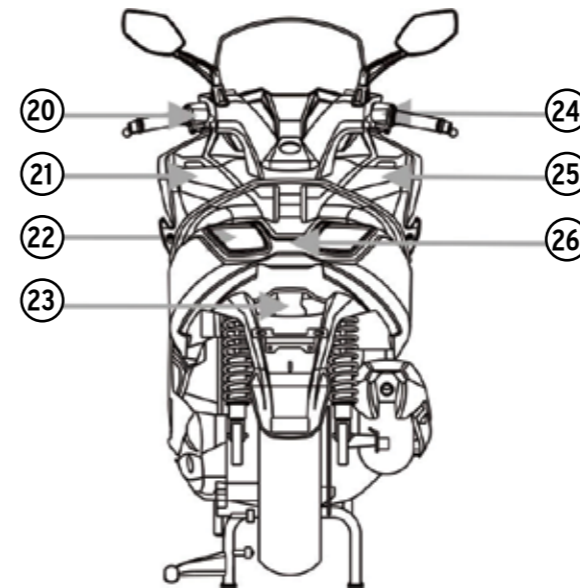
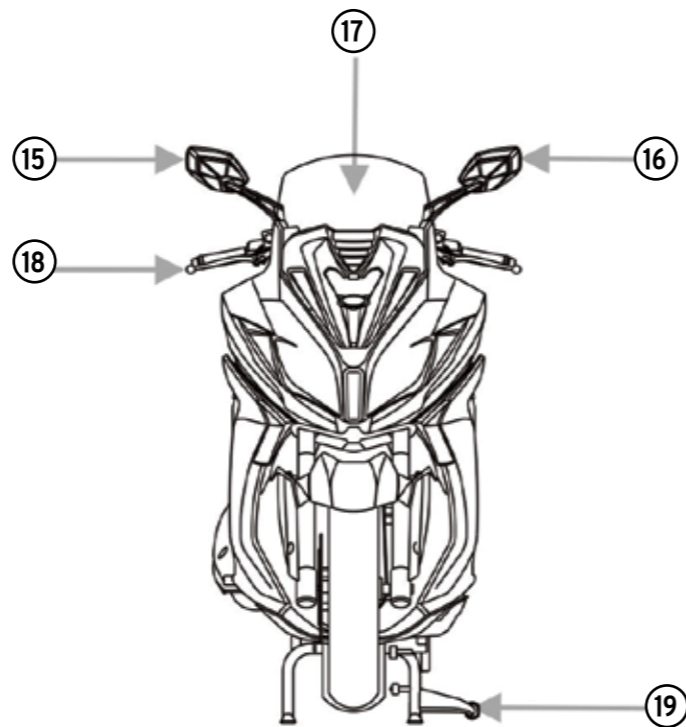

- 20. Αριστερός διακόπτης τιμονιού
- 21. Αποθηκευτικός χώρος/παροχή ρεύματος 5V USB
- 22. Οπίσθιο φλάς
- 23. Φως πινακίδας κυκλοφορίας
- 24. Δεξιός διακόπτης τιμονιού
- 25. Δεξιός αποθηκευτικός χώρος
- 26. Μπαταρία & ασφάλειες (κάτω από την σέλα)

ΑΡΙΘΜΟΣ ΠΛΑΙΣΙΟΥ (1)

Ο αριθμός πλαισίου είναι χαραγμένος στο πλαίσιο κάτω από τη σέλα, καθώς και στο πινακιδάκι στη βάση του κεντρικού σταντ.

Γράψτε τον αριθμό πλαισίου σας στον παρακάτω χώρο.



1

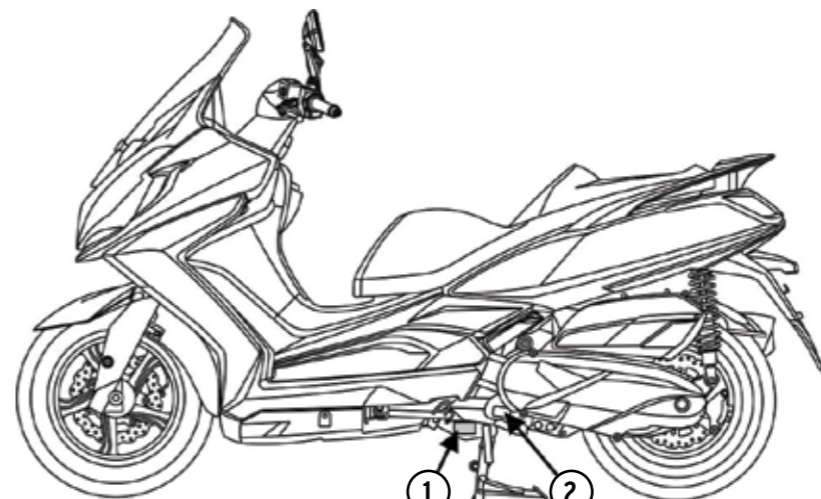

1

2







ΑΡΙΘΜΟΣ ΚΙΝΗΤΗΡΑ (2)

Ο αριθμός κινητήρα είναι χαραγμένος στο αριστερό καπάκι του κινητήρα.

Γράψτε τον αριθμό κινητήρα σας στον παρακάτω χώρο.

> ΧΕΙΡΙΣΤΗΡΙΑ

ΚΕΝΤΡΙΚΟΣ ΔΙΑΚΟΠΤΗΣ

-  Το ηλεκτρικό κύκλωμα είναι σβηστό. Ο κινητήρας δεν μπορεί να ξεκινήσει.
-  Ο κινητήρας μπορεί να ξεκινήσει μόνο σ' αυτή τη θέση. Το κλειδί δεν μπορεί να βγει από το διακόπτη.
-  Για να κλειδώσετε το τιμόνι, στρέψτε το τιμόνι τελείως αριστερά. Πιέστε και γυρίστε το κλειδί στη θέση «». Το ηλεκτρικό κύκλωμα είναι σβηστό. Το κλειδί μπορεί να βγει όταν ο διακόπτης είναι σ' αυτή τη θέση.
-  Για να ανοίξετε τη σέλα, στρέψτε το κλειδί στη θέση «» του διακόπτη.

Για να κλειδώσετε τη σέλα, χαμηλώστε τη και πιέστε στη δεξιά πλευρά πάνω από το γάντζο ασφάλισης.



ΠΡΟΣΟΧΗ

Δεν πρέπει να πιέσετε τη σέλα στην πίσω πλευρά για να κλειδώσει, καθώς ο γάντζος ασφάλισης δεν βρίσκεται σε εκείνο το σημείο. Σαν αποτέλεσμα μπορεί να μην ασφαλίσει σωστά η σέλα και να ανοίξει. Ομοίως μην τοποθετείτε αντικείμενα κοντά στο γάντζο ασφάλισης τα οποία μπορεί να εμποδίσουν το σωστό κλείδωμα της σέλας. Ελέγχετε πάντα πριν την οδήγηση ότι η σέλα είναι σωστά ασφαλισμένη.

ΚΑΛΥΜΑ ΑΣΦΑΛΕΙΑΣ ΔΙΑΚΟΠΤΗ

Για να κλείσετε το κάλυμα ασφαλείας του διακόπτη (3), πιέστε το κουμπί (1) που υπάρχει στο κάτω αριστερό ακρο του. Για να ανοίξετε το κάλυμα, τοποθετήστε τη μαγνητική κεφαλή (2) του κλειδιού στην υποδοχή του διακόπτη και στρίψτε το κλειδί προς τα δεξιά



> ΟΡΓΑΝΑ ΚΑΙ ΕΝΔΕΙΚΤΙΚΕΣ ΛΥΧΝΙΕΣ

1. ΠΙΝΑΚΑΣ ΠΟΛΛΑΠΛΩΝ ΕΝΔΕΙΞΕΩΝ

Δείχνει πληροφορίες για την τάση της μπαταρίας, τη θερμοκρασία περιβάλλοντος, την κατανάλωση καυσίμου, τον ολικό και ημερήσιο χιλιόμετρο, την ένδειξη service, την ένδειξη θερμοκρασίας ψυκτικού υγρού, την ένδειξη κωδικού βλάβης, την ώρα και την ένδειξη ποσότητας καυσίμου.

2. ΤΑΧΥΜΕΤΡΟ

Δείχνει την ταχύτητα σε χιλιόμετρα/ώρα ή μίλια/ώρα

3. ΕΝΔΕΙΚΤΙΚΗ ΛΥΧΝΙΑ ΒΕΝΖΙΝΗΣ

Ανάβει όταν το ντεπόζιτο είναι σχεδόν άδειο. Θα πρέπει να γεμίσετε με βενζίνη το συντομότερο.

4. ΕΝΔΕΙΚΤΙΚΕΣ ΛΥΧΝΙΕΣ ΔΕΞΙΟΥ/ΑΡΙΣΤΕΡΟΥ ΦΛΑΣ

Αναβο-σβήνουν όταν λειτουργούν τα φλας και συγχρόνως ακούγεται ο βομβητής.

5. ΣΤΡΟΦΟΜΕΤΡΟ

Δείχνει τις στροφές του κινητήρα ανά λεπτό (RPM).

6. ΕΝΔΕΙΞΗ ΠΙΕΣΗΣ ΛΑΔΙΟΥ

Ανάβει όταν η πίεση λαδιού είναι χαμηλότερη από τη φυσιολογική.

ΣΗΜΕΙΩΣΗ

Η ένδειξη ανάβει όταν ανοίγετε το κεντρικό διακόπτη και ο κινητήρας είναι σβηστός. Όταν ο κινητήρας ξεκινήσει, η ένδειξη θα πρέπει να σβήσει. Στο ρελαντί, πιθανόν η ένδειξη να αναβοσβήνει όταν ο κινητήρας είναι ζεστός. Εάν η ένδειξη παραμένει αναμμένη, συμβουλευτείτε άμεσα κάποιο συνεργαζόμενο συνεργείο.

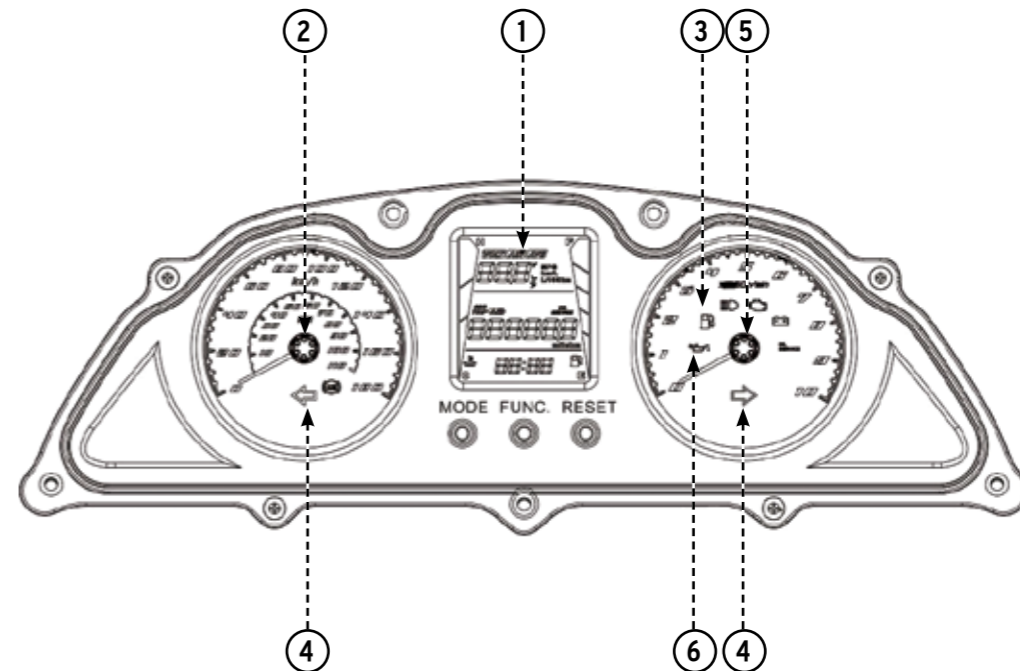

7. ΕΝΔΕΙΚΤΙΚΗ ΛΥΧΝΙΑ ΜΕΓΑΛΗΣ ΣΚΑΛΑΣ ΦΩΤΩΝ

Ανάβει όταν ο διακόπτης φώτων είναι στη μεγάλη σκάλα.

8. CELP ΛΑΜΠΑ ΕΛΕΓΧΟΥ ΚΙΝΗΤΗΡΑ

Ανάβει όταν υπάρχει κάποιο πρόβλημα στα συστήματα του κινητήρα. Εάν ανάψει όταν οδηγείτε μειώστε ταχύτητα και απευθυνθείτε αμέσως σ' ένα προτεινόμενο συνεργείο για έλεγχο.

⚠ ΠΡΟΣΟΧΗ

Όταν ανοίγετε τον κεντρικό διακόπτη, το πλάγιο στάντ είναι ανεβασμένο και ο διακόπτης STOP του κινητήρα είναι στη θέση «O» RUN, η λάμπα θα ανάψει για 2 δευτερόλεπτα και μετά θα σβήσει. Αυτό σημαίνει ότι η λάμπα λειτουργεί κανονικά.

⚠ ΠΡΟΣΟΧΗ

Όταν ο κινητήρας λειτουργεί σε πολύ υψηλές στροφές η λυχνία θα ανάψει σαν προειδοποίηση για την προστασία του κινητήρα. Η λυχνία σβήνει όταν οι στροφές επανέλθουν σε κανονικό επίπεδο.

9. ΕΝΔΕΙΚΤΙΚΗ ΛΥΧΝΙΑ ΜΠΑΤΑΡΙΑΣ

Ανάβει όταν η τάση της μπαταρίας είναι χαμηλή. Σ' αυτή την περίπτωση μπορεί να μην ξεκινά ο κινητήρας και θα πρέπει να φορτιστεί πλήρως η μπαταρία

10. ΕΝΔΕΙΞΗ ΑΛΑΓΗΣ ΛΑΔΙΟΥ

Ανάβει όταν το scooter έχει διανύσει τα χιλιόμετρα που απαιτούνται για αλλαγή λαδιών.

ΣΗΜΕΙΩΣΗ

Η ένδειξη ανάβει όταν ο διακόπτης ανοίγει και πρέπει να σβήσει όταν ο κινητήρας ανάψει.

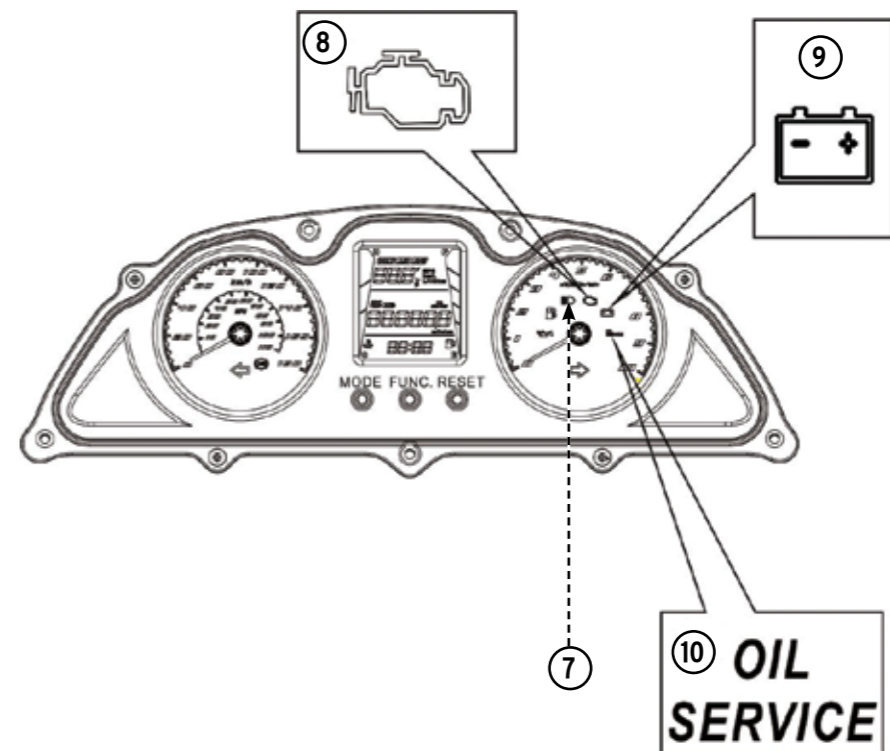

11. ΛΥΧΝΙΑ ABS (ΜΟΝΤΕΛΟ ΜΕ ABS)

Στον πίνακα οργάνων υπάρχει ενδεικτική λυχνία που ανάβει όταν ο κεντρικός διακόπτης γυρίσει στη θέση ON. Η λυχνία σβήνει όταν το όχημα αρχίσει να κινείται. Εάν κάτι δεν λειτουργεί σωστά, η ενδεικτική λυχνία ABS ανάβει και παραμένει αναμμένη. Σ' αυτή την περίπτωση το σύστημα αντιμπλοκαρίσματος των φρένων δεν λειτουργεί, αλλά το συμβατικό σύστημα των φρένων εξακολουθεί να λειτουργεί κανονικά. Το σύστημα ABS είναι σχεδιασμένο ώστε να αποφεύγεται το μπλοκάρισμα των τροχών σε απότομο φρενάρισμα, επιτρέποντας την αλλαγής πορείας κατά το φρενάρισμα. Η διαδικασία του φρεναρίσματος είναι η ίδια όπως και στα οχήματα με συμβατικά φρένα.

Να θυμάστε τα παρακάτω χαρακτηριστικά του συστήματος ABS:

- Το σύστημα ABS δεν μπορεί να αντισταθμίσει τις δυσμενείς οδικές συνθήκες (ανωμαλίες οδοστρώματος κλπ), τις λάθος εκτιμήσεις ή την ανάρμοστη εφαρμογή των φρένων. Πρέπει να προσέχετε, όπως όταν φρενάρτε και με ένα όχημα με συμβατικά φρένα.
- Το ABS δεν είναι σχεδιασμένο για να μικραίνει την απόσταση φρεναρίσματος. Σε χαλαρό, ανώμαλο ή κατηφορικό έδαφος, η απόσταση φρεναρίσματος ενός οχήματος εξοπλισμένου με ABS μπορεί να είναι μεγαλύτερη από αυτή ενός οχήματος χωρίς ABS.
- Το ABS βοηθά να αποτραπεί το μπλοκάρισμα των τροχών κατά το φρενάρισμα σε ευθεία πορεία, αλλά δεν μπορεί να ελέγξει την οδήγησή τους που μπορεί να προκληθεί με το φρενάρισμα κατά τη διάρκεια του στριψίματος. Κατά τη διάρκεια του στριψίματος, είναι καλύτερο να περιοριστεί το φρενάρισμα στην ελαφριά εφαρμογή και των δύο φρένων ή να αποφύγετε εντελώς να φρενάρτε. Φροντίστε να μειώσετε την ταχύτητά σας προτού να μπειτε στη στροφή.
- Ο υπολογιστής που είναι ενσωματωμένος στο σύστημα ABS συγκρίνει την ταχύτητα του οχήματος με την ταχύτητα των τροχών. Δεδομένου ότι η διάσταση των ελαστικών μπορεί να έχει επιπτώσεις στην ταχύτητα των τροχών, η χρήση ελαστικών άλλης διάστασης, μπορεί να προκαλέσει συγχύση στο σύστημα, με αποτέλεσμα να μεγαλώσει η απόσταση ακινητοποίησης.

⚠ ΠΡΟΕΙΔΟΠΟΙΗΣΗ

Η χρήση μη σωστής διάστασης ελαστικών, μπορεί να προκαλέσει δυσλειτουργία στο σύστημα ABS και αύξηση στην απόσταση φρεναρίσματος. Χρησιμοποιείτε πάντα ελαστικά στη διάσταση που προτείνεται γι' αυτό το όχημα.

⚠ ΠΡΟΣΟΧΗ

- Όταν το ABS λειτουργεί, μπορείτε να αισθανθείτε ένα παλμό στη μανέτα του φρένου. Αυτό είναι φυσιολογικό. Δεν χρειάζεται να σταματήσετε την εφαρμογή των φρένων.
- Το ABS δεν λειτουργεί σε ταχύτητες κάτω από 10km/h.
- Το ABS δεν λειτουργεί εάν η μπαταρία έχει αποφορτιστεί ή υπάρχει δυσλειτουργία στην παροχή ρεύματος από την μπαταρία. (Η ενδεικτική λυχνία θα ανάψει).

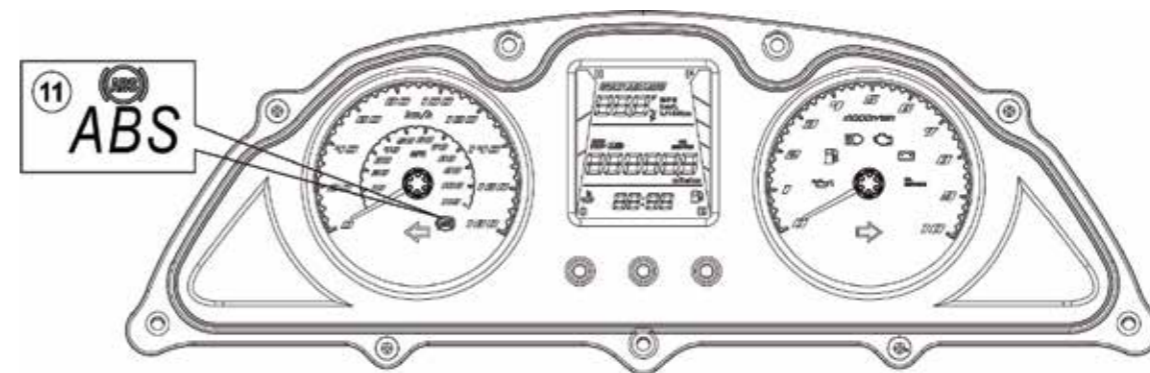

12. ΠΙΝΑΚΑΣ ΠΟΛΛΑΠΛΩΝ ΕΝΔΕΙΞΩΝ

ΕΝΔΕΙΞΗ ΘΕΡΜΟΚΡΑΣΙΑΣ ΨΥΚΤΙΚΟΥ. (1)

Εάν αναβοσβήνει η περιοχή «H», σταματήστε το όχημα και αφήστε τον κινητήρα να κρυώσει.

ΔΕΙΚΤΗΣ ΚΑΥΣΙΜΟΥ. (2)

Δείχνει κατά προσέγγιση την ποσότητα της βενζίνης που υπάρχει στο ντεπόζιτο.

ΕΝΔΕΙΞΗ ΚΩΔΙΚΟΥ ΒΛΑΒΗΣ (3)

Δείχνει ότι έχει εντοπιστεί κάποιο σφάλμα στα σύστημα ηλεκτρονικού ψεκασμού. Απαιτείται άμεσος έλεγχος από κάποιο συνεργαζόμενο συνεργείο KYMCO.

ΣΗΜΕΙΩΣΗ:

Εάν εμφανιστεί στιγμιαία κάποιος κωδικός ο οποίος ακολούθως σβήσει και δεν επαναληφθεί, δεν αποτελεί ένδειξη βλάβης αλλά οφείλεται σε στιγμιαία ηλεκτρονική παρεμβολή.

⚠ ΠΡΟΕΙΔΟΠΟΙΗΣΗ

Εάν μόνιμα εμφανίζεται κάποιος κωδικός βλάβης, θα πρέπει να ελεγχθεί το όχημα αμέσως.

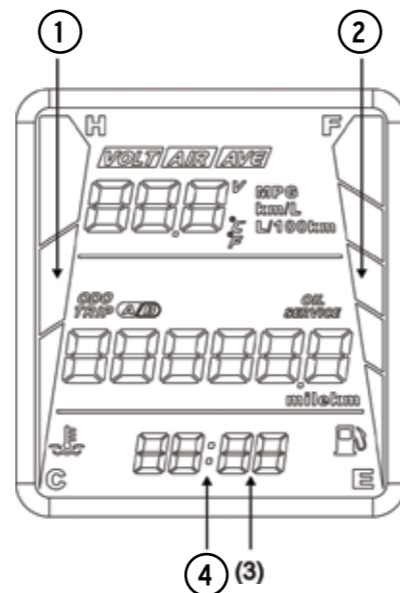

ΡΟΛΟΪ (4)

Δείχνει την ώρα

Για να ρυθμίσετε την ώρα κάντε τα εξής:

1. Ανοίξτε το διακόπτη
2. Στην ένδειξη οδικού χιλιομετρική (ODO), πιέστε το κουμπί λειτουργίας (MODE) για πάνω από 2 δευτερόλεπτα. Το ρολόι θα μπει σε κατάσταση ρύθμισης με την ένδειξη της ώρας να αναβοσβήνει..
3. Πιέστε το κουμπί επαναφοράς (RESET) μέχρι να φανεί η σωστή ώρα.

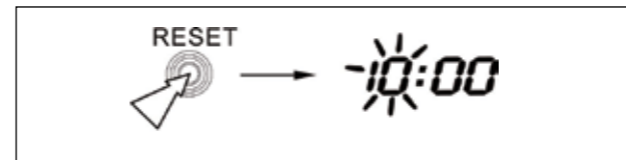

4. Πιέστε το κουμπί λειτουργίας (MODE) και η ένδειξη των λεπτών θα αρχίσει να αναβοσβήνει.

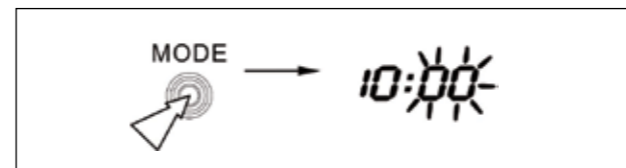

5. Πιέστε το κουμπί επαναφοράς (RESET) για να ρυθμίσετε τα λεπτά.

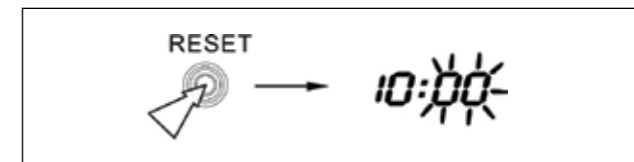

6. Όταν τελειώσετε με τη ρύθμιση πιέστε το κουμπί λειτουργίας (MODE) για περισσότερο από 2 δευτερόλεπτα. Η ένδειξη θα σταματήσει να αναβοσβήνει.

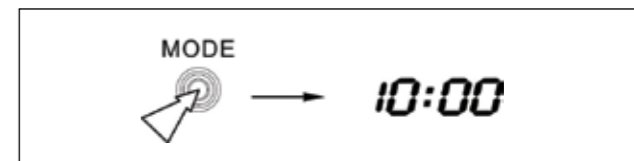

ΣΗΜΕΙΩΣΗ:

Η ώρα ρυθμίζεται μόνο όταν η ένδειξη είναι στον οδικό χιλιομετρική (ODO)

Πιέζοντας το κουμπί λειτουργίας (MODE), η ένδειξη αλλάζει σε ολικό χιλιόμετρο, μερικό χιλιόμετρο A ή B και σε OIL SERVICE

ΟΛΙΚΟΣ/ΜΕΡΙΚΟΣ ΧΙΛΙΟΜΕΤΡΗΤΗΣ (5)

Στην ένδειξη μερικού χιλιόμετρο A ή B, πιάστε το κουμπί επαναφοράς (RESET) για περισσότερο από 2 δευτερόλεπτα για να μηδενίσετε την ένδειξη.

OIL SERVICE (6)

Στην ένδειξη oil service, πιάστε το κουμπί επαναφοράς (RESET) για περισσότερο από 2 δευτερόλεπτα για να μηδενίσετε την ένδειξη.

ΕΝΔΕΙΞΗ ΣΕ ΜΙΛΙΑ Η ΧΙΛΙΟΜΕΤΡΑ (7)

Στην ένδειξη ολικού χιλιόμετρο (ODO), πιάστε τα κουμπί λειτουργίας (MODE) και επαναφοράς (RESET) συγχρόνως για περισσότερο από 2 δευτερόλεπτα για να γυρίσετε την ένδειξη από μίλια σε χιλιόμετρα και αντίστροφα.

ΠΡΟΕΙΔΟΠΟΙΗΣΗ ΧΑΜΗΛΗΣ ΣΤΑΘΜΗΣ ΚΑΥΣΙΜΟΥ. (8)

Όταν ο δείκτης φτάσει στην περιοχή «E» (άδειο) τότε η ένδειξη αρχίζει να αναβοσβήνει. Ανεφοδιάστε το όχημα με βενζίνη το συντομότερο.

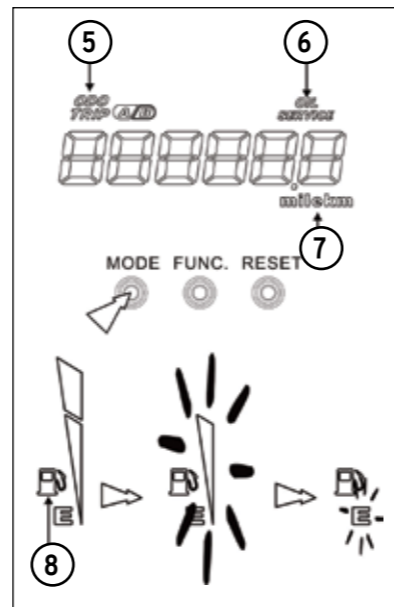

Πιέζοντας το κουμπί λειτουργίας (FUNC.), η ένδειξη αλλάζει σε τάση μπαταρίας, θερμοκρασία περιβάλλοντος, μέση και στιγμιαία κατανάλωση καυσίμου.

ΕΝΔΕΙΞΗ ΤΑΣΗΣ (VOLT) (9)

Στην ένδειξη VOLT, εμφανίζεται η τάση της μπαταρίας.

ΕΝΔΕΙΞΗ ΘΕΡΜΟΚΡΑΣΙΑΣ ΠΕΡΙΒΑΛΛΟΝΤΟΣ (AIR) (10)

Στην ένδειξη AIR, εμφανίζεται η θερμοκρασία περιβάλλοντος.

Στην ένδειξη AIR, πιάστε τα κουμπί λειτουργίας (FUNC.) και επαναφοράς (RESET) συγχρόνως για περισσότερο από 2 δευτερόλεπτα για να γυρίσετε την ένδειξη από βαθμούς Κελσίου (C) σε Φαρενάιτ (F) και αντίστροφα.

Η κλίμακα της θερμοκρασίας που μπορεί να εμφανιστεί είναι από -20 ~ 50 βαθμούς Κελσίου (-4 ~ 122 βαθμούς Φαρενάιτ).

ΕΝΔΕΙΞΗ ΚΑΤΑΝΑΛΩΣΗΣ (11)

Δείχνει την κατανάλωση καυσίμου

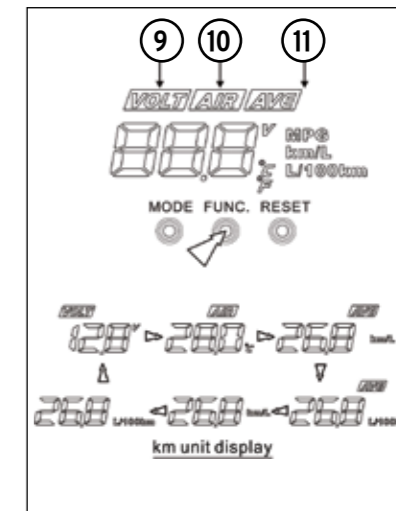

Πιέζοντας το κουμπί λειτουργίας (FUNC.), η ένδειξη σιλλάζει:

1. ΣΤΗΝ ΕΝΔΕΙΞΗ TRIP A (ΣΕ ΧΙΛΙΟΜΕΤΡΑ)

Στις ενδείξεις VOLT, AIR, AVE (km/L) μέση κατανάλωση, AVE (L/100km) μέση κατανάλωση, km/L στιγμιαία κατανάλωση, L/100km στιγμιαία κατανάλωση

2. ΣΤΗΝ ΕΝΔΕΙΞΗ ΟΔΟ, TRIP B, OIL SERVICE (ΣΕ ΧΙΛΙΟΜΕΤΡΑ)

Στις ενδείξεις VOLT, AIR, km/L στιγμιαία κατανάλωση, L/100km στιγμιαία κατανάλωση. Δεν εμφανίζονται μέσες καταναλώσεις

3. ΣΤΗΝ ΕΝΔΕΙΞΗ TRIP A (ΣΕ ΜΙΛΙΑ)

Στις ενδείξεις VOLT, AIR, AVE (MPG) μέση κατανάλωση, MPG στιγμιαία κατανάλωση

4. ΣΤΗΝ ΕΝΔΕΙΞΗ ΟΔΟ, TRIP B, OIL SERVICE (ΣΕ ΜΙΛΙΑ)

Στις ενδείξεις VOLT, AIR, MPG στιγμιαία κατανάλωση. Δεν εμφανίζονται μέσες καταναλώσεις

ΣΗΜΕΙΩΣΗ

Στην ένδειξη ολικού χιλιόμετρητή (ODO), πιέστε τα κουμπιά λειτουργίας (MODE) και επαναφοράς (RESET) συγχρόνως για περισσότερο από 2 δευτερόλεπτα για να γυρίσετε την ένδειξη από μίλια σε χιλιόμετρα και αντίστροφα.

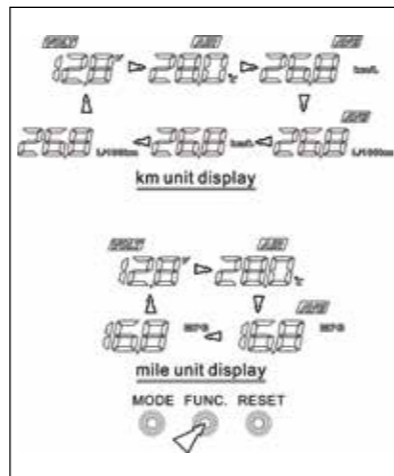

ΣΗΜΕΙΩΣΕΙΣ

1.Στις ενδείξεις ODO, TRIP B, OIL SERVICE (σε μίλια) εμφανίζεται η στιγμιαία κατανάλωση. Δεν εμφανίζονται μέσες καταναλώσεις

2.Οι ενδείξεις TRIP A και B μηδενίζονται κρατώντας πατημένο το κουμπί επαναφοράς (RESET)

3.Όταν μηδενίζετε την ένδειξη TRIP A, μηδενίζεται ταυτόχρονα και η μέση κατανάλωση. Η ένδειξη θα είναι «-.-»

4.Η στιγμιαία κατανάλωση θα δείχνει «-.-» στις παρακάτω περιπτώσεις

- Ο κινητήρας δουλεύει στο ρελαντί
- Η ταχύτητα του οχήματος είναι κάτω από 10 km/h
- Όταν ταξιδεύετε με μεγάλη ταχύτητα και κλείσετε το γκάτσι απότομα

5.Η μέση κατανάλωση εμφανίζεται όταν η ένδειξη TRIP A ξεπεράσει το 1 χιλιόμετρο

6.Οι ενδείξεις της τάσης της μπαταρίας, της θερμοκρασίας περιβάλλοντος και κατανάλωσης είναι ενδεικτικές και η ακρίβεια τους επηρεάζεται από πολλούς παράγοντες.

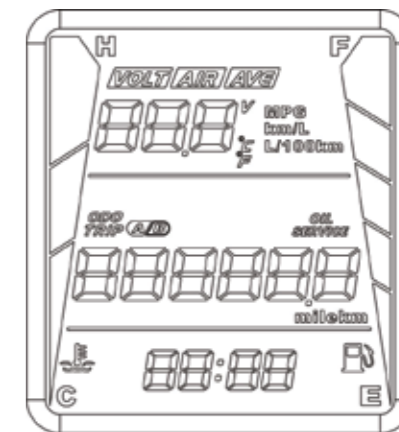

> ΔΕΞΙΟΣ ΔΙΑΚΟΠΤΗΣ

ΜΙΖΑ (1)

Εάν πιέσετε το διακόπτη της μίζας (3) όταν ο κεντρικός διακόπτης είναι στη θέση «ON», ο κινητήρας ξεκινά.

ΣΗΜΕΙΩΣΗ

Για να λειτουργήσει η μίζα, θα πρέπει να έχετε πατημένο το εμπρός ή το πίσω φρένο. Το σκούτερ είναι εξοπλισμένο με διακόπτη ασφάλειας στο πλάγιο σταντ. Ο κινητήρας μπορεί να ξεκινήσει μόνο όταν το πλάγιο σταντ είναι ανασηκωμένο.

⚠ ΠΡΟΣΟΧΗ

Για να αποφύγετε ζημιά του κινητήρα μην πιέζετε τη μίζα για πάνω από 5 δευτερόλεπτα κάθε φορά.



ΔΙΑΚΟΠΤΗΣ ΠΑΥΣΗΣ ΚΙΝΗΤΗΡΑ (2)

⊗ Ο κινητήρας σταματά σ' αυτή τη θέση και δεν μπορεί να ξεκινήσει ακόμη και εάν ο κεντρικός διακόπτης είναι στη θέση Ⓞ".

Ⓞ Σ' αυτή τη θέση μπορεί να ξεκινήσει ο κινητήρας

ΔΙΑΚΟΠΤΗΣ ΠΡΟΕΙΔΟΠΟΙΗΤΙΚΗΣ ΕΝΔΕΙΞΗΣ ΦΛΑΣ (ALARM) (3).

Πιέζοντας το διακόπτη στη θέση «⚠», τα φλας αναβοσβήνουν για να προειδοποιήσουν τα οχήματα που ακολουθούν για πιθανό κίνδυνο.

⚠ ΠΡΟΣΟΧΗ

Μην αφήνετε τα αλάρμ αναμμένα για μεγάλο χρονικό διάστημα καθώς μπορεί να αδειάσουν την μπαταρία.



> ΑΡΙΣΤΕΡΟΣ ΔΙΑΚΟΠΤΗΣ

ΔΙΑΚΟΠΤΗΣ ΦΛΑΣ (4)

⇒ Για να στρίψετε δεξιά.



⇐ Για να στρίψετε αριστερά.

Κατά τη χρήση του διακόπτη φλας, οι ενδεικτικές λυχνίες του πίνακα οργάνων αναβοσβήνουν.

⚠ ΠΡΟΣΟΧΗ

Το φλας δεν σβήνει αυτόματα. Για το λόγο αυτό πιέσατε το διακόπτη προς τα μέσα για να σβήσει το φλας. Τα φλας δεν λειτουργούν όταν ο κεντρικός διακόπτης είναι στη θέση «OFF».

ΔΙΑΚΟΠΤΗΣ ΚΟΡΝΑΣ (5)

Γυρίστε τον κεντρικό διακόπτη στη θέση «» και πιέστε τον διακόπτη της κόρνας «». Η κόρνα θα ακουστεί.

ΔΙΑΚΟΠΤΗΣ ΑΛΑΓΗΣ ΔΕΣΜΗΣ ΦΩΤΩΝ (6)

«» Σ' αυτή τη θέση ανάβουν τα μεσαία φώτα

«» Σ' αυτή τη θέση ανάβουν τα μεγάλα φώτα. Όταν χρησιμοποιείτε τα μεγάλα φώτα, ανάβει το ενδεικτικό λαμπάκι στον πίνακα οργάνων

ΔΙΑΚΟΠΤΗΣ ΣΙΝΙΑΛΟΥ ΦΩΤΩΝ (7)

Πιέστε και αφήστε το κουμπί αυτό για τη χρήση του σινιαλού προειδοποίησης.

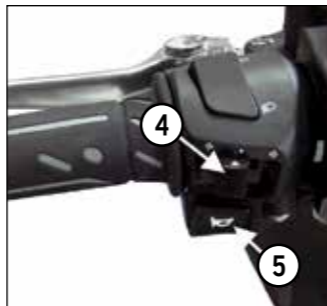

> ΤΑΠΑ ΝΤΕΠΟΖΙΤΟΥ ΒΕΝΖΙΝΗΣ

Για να ανοίξετε την τάπα:

1. Τραβήξτε το προστατευτικό καπάκι της τάπας (1)

2. Χρησιμοποιήστε το κλειδί για να την ξεκλειδώσετε, στρέφοντας το δεξιόστροφα (2).

3. Μόλις ξεκλειδώσετε, τραβήξτε την τάπα για να απελευθερώσετε το στόμιο (3).

4. Για να κλειδώσετε τη τάπα, τοποθετήστε τη στο στόμιο και στρέψτε το κλειδί αριστερόστροφα.

⚠ ΠΡΟΕΙΔΟΠΟΙΗΣΗ

Θα πρέπει οπωσδήποτε να σβήσετε τον κινητήρα για τον ανεφοδιασμό. Ανεφοδιάζετε με βενζίνη το όχημα μόνο σε ανοιχτό χώρο. Σκουπίστε αμέσως βενζίνη που έχει τρέξει έξω από το ντεπόζιτο. Μην βάζετε διάφορα πρόσθετα στη βενζίνη διότι μπορεί να προκαλέσουν ζημιά στον κινητήρα. Χρησιμοποιείτε αμόλυβδη βενζίνη 91 οκτανίων ή περισσότερων.

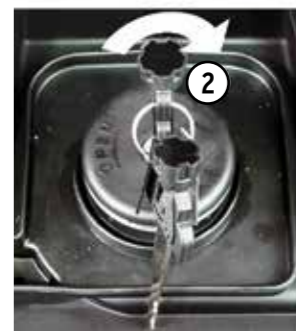

> ΑΠΟΘΗΚΕΥΤΙΚΟΙ ΧΩΡΟΙ

ΑΠΟΘΗΚΕΥΤΙΚΟΣ ΧΩΡΟΣ ΣΕΛΑΣ

Κάτω από τη σέλα υπάρχει αποθηκευτικός χώρος. Το μέγιστο επιτρεπόμενο βάρος μεταφοράς αντικειμένων σ' αυτό το χώρο είναι 10 κιλά.

⚠ ΠΡΟΕΙΔΟΠΟΙΗΣΗ

Ποτέ μην υπερβαίνετε το μέγιστο επιτρεπόμενο βάρος φόρτωσης, καθώς αυτό μπορεί να επηρεάσει την ευστάθεια του σκούτερ. Ο αποθηκευτικός χώρος μπορεί να ζεσταθεί από τον κινητήρα. Μην τοποθετείτε τρόφιμα ή ευφλεκτα υλικά σε αυτόν. Μην ρίχνετε νερό με πίεση ανάμεσα στη σέλα και στα πλαϊνά καπάκια του σκούτερ, καθώς αυτό μπορεί να εισέλθει στον αποθηκευτικό χώρο.

ΦΩΤΙΣΜΟΣ ΑΠΟΘΗΚΕΥΤΙΚΟΥ ΧΩΡΟΥ (1)

Ο χώρος κάτω από τη σέλα φωτίζεται με LED το οποίο ανάβει αυτόματα όταν ανοίγετε τη σέλα ανεξάρτητα από την θέση του κεντρικού διακόπτη.

ΠΑΡΟΧΗ ΡΕΥΜΑΤΟΣ ΦΟΡΤΙΣΗΣ ΚΙΝΗΤΟΥ (2)

Στον αριστερό αποθηκευτικό χώρο κάτω από το τιμόνι υπάρχει πρίζα παροχής ρεύματος για φόρτιση κινητού. Αφαιρέστε το καπάκι από την πρίζα και τοποθετήστε το φορτιστή του κινητού. Η παροχή ρεύματος είναι 5V 1,Α. Μόλις φορτίσει το κινητό σας, αφαιρέστε το φορτιστή από την πρίζα.

ΑΓΚΙΣΤΡΑ ΚΡΑΝΟΥΣ (3)

Υπάρχουν δύο άγκιστρα στο εμπρός μέρος κάτω από τη σέλα τα οποία μπορείτε να χρησιμοποιήσετε για να ασφαλίσετε το κράνος σας κρεμώντας το απ' αυτά. Θα πρέπει να ανασπώσετε τη σέλα για να μπορέσετε να χρησιμοποιήσετε τα άγκιστρα.

⚠ ΠΡΟΕΙΔΟΠΟΙΗΣΗ

Μην οδηγείτε με τα κράνη κρεμασμένα από τα άγκιστρα αυτά, καθώς μπορούν να μπλεχτούν στον πίσω τροχό ή στις αναρτήσεις και να προκληθεί ατύχημα.

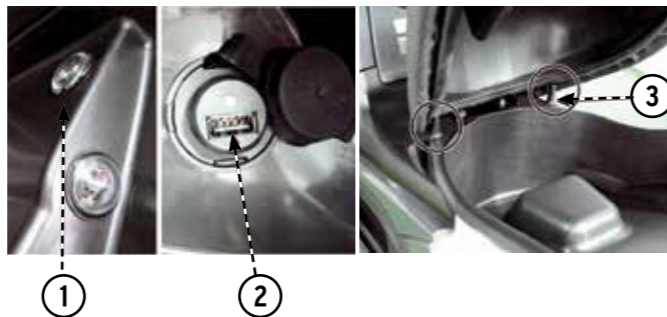

> ΣΤΑΝΤ

Το σκούτερ αυτό είναι εξοπλισμένο με κεντρικό και πλάγιο σταντ.

ΚΕΝΤΡΙΚΟ ΣΤΑΝΤ (1)

Παρκάρετε το σκούτερ στο κεντρικό σταντ σε επίπεδο έδαφος. Σταθείτε στην αριστερή πλευρά και κρατείστε με το αριστερό χέρι το τιμόνι και με το δεξί την πίσω σχάρα. Τότε πατήστε το κεντρικό σταντ με το δεξί πόδι και τραβήξτε το σκούτερ προς τα πίσω.

ΠΛΑΓΙΟ ΣΤΑΝΤ (2)

Το σκούτερ είναι εξοπλισμένο με διακόπτη ασφάλειας στο πλάγιο σταντ. Ο κινητήρας μπορεί να ξεκινήσει μόνο όταν το πλάγιο σταντ είναι ανασπκωμένο. Εάν ο κινητήρας λειτουργεί και το πλάγιο σταντ κατέβει, τότε ο κινητήρας θα σβήσει.

⚠ ΠΡΟΕΙΔΟΠΟΙΗΣΗ

Οδηγώντας το σκούτερ με το πλάγιο σταντ να μην είναι εντελώς ανασπκωμένο, μπορεί να προκληθεί ατύχημα όταν στρίψετε αριστερά. Θα πρέπει να ελέγχετε τη λειτουργία του διακόπτη ασφάλειας του πλάγιου σταντ πριν την οδήγηση.

⚠ ΠΡΟΕΙΔΟΠΟΙΗΣΗ

Παρκάρετε το σκούτερ σε επίπεδο έδαφος για να αποφύγετε πτώση του. Εάν παρκάρετε σε κεκλιμένο έδαφος, στρίψτε την εμπρός μεριά του σκούτερ προς την ανηφορική πλευρά και τοποθετήστε το στο κεντρικό σταντ.

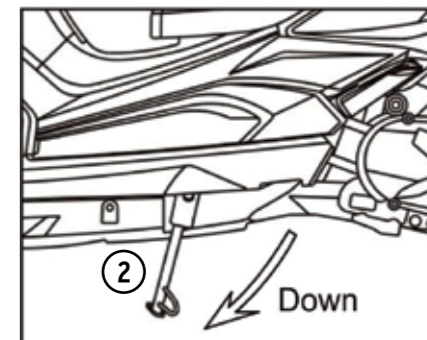
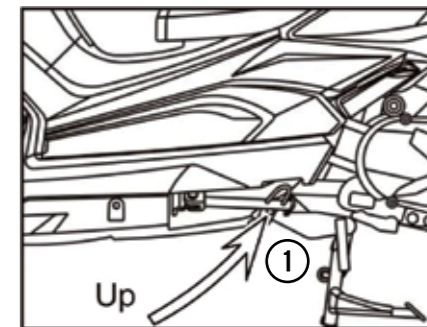

► ΟΠΙΣΘΙΑ ΑΜΟΡΤΙΣΕΡ

Για να προσαρμόσετε την οδική συμπεριφορά του σκούτερ στις εκάστοτε συνθήκες φόρτωσης, τα οπίσθια αμορτισέρ (1) ρυθμίζονται ως προς τη προφόρτιση του ελατηρίου. Για τη ρύθμιση χρησιμοποιείτε το ειδικό κλειδί με ακίδα (2). Υπάρχει δυνατότητα ρύθμισης σε 5 θέσεις:

Η θέση 1 είναι για ελαφρά φορτία και ομαλούς δρόμους.
Στις θέσεις 2-5 αυξάνεται η προφόρτιση του ελατηρίου για σκληρότερα αμορτισέρ και μεγάλα βάρη.
Στάνταρ ρύθμιση: 3

⚠ ΠΡΟΣΟΧΗ

Ρυθμίστε τα αμορτισέρ διαδοχικά από θέση σε θέση. Ρυθμίζοντας απευθείας από τη θέση 1 στην 5 ή αντίστροφα, μπορεί να προκαλέσετε ζημιά στα αμορτισέρ. Όταν ρυθμίζετε τα αμορτισέρ, θα πρέπει να προσέξετε ώστε η ρύθμιση να είναι η ίδια και στα 2 αμορτισέρ



► ΕΛΕΓΧΟΙ ΠΡΙΝ ΤΗ ΧΡΗΣΗ

Πριν από κάθε χρήση του οχήματος, για την ασφάλειά σας ελέγχετε τα παρακάτω σημεία:



ΣΗΜΕΙΟ	ΕΛΕΓΧΟΣ	ΣΕΛΙΔΑ
ΛΙΠΑΝΤΙΚΟ ΚΙΝΗΤΗΡΑ	ΕΛΕΓΞΤΕ ΤΗ ΣΤΑΘΜΗ, ΠΡΟΣΘΕΣΤΕ ΛΑΔΙ ΕΑΝ ΧΡΕΙΑΖΕΤΑΙ ΕΛΕΓΞΤΕ ΓΙΑ ΔΙΑΡΡΟΕΣ	46
ΚΑΥΣΙΜΑ	ΕΛΕΓΞΤΕ ΤΗ ΣΤΑΘΜΗ ΤΗΣ ΒΕΝΖΙΝΗΣ. ΑΝΕΦΟΔΙΑΣΤΕ ΤΟ ΟΧΗΜΑ ΕΑΝ ΧΡΕΙΑΖΕΤΑΙ	
ΣΥΣΤΗΜΑ ΨΥΞΗΣ	ΕΛΕΓΞΤΕ ΓΙΑ ΔΙΑΡΡΟΕΣ ΕΛΕΓΞΤΕ ΤΗΝ ΣΤΑΘΜΗ ΤΟΥ ΨΥΚΤΙΚΟΥ ΥΓΡΟΥ	54
ΦΡΕΝΑ	ΕΛΕΓΞΤΕ ΤΗ ΛΕΙΤΟΥΡΓΙΑ, ΤΑ ΥΓΡΑ ΚΑΙ ΤΥΧΟΝ ΔΙΑΡΡΟΕΣ	58
ΛΑΣΤΙΧΑ	ΕΛΕΓΞΤΕ ΤΗΝ ΠΙΕΣΗ ΤΟΥ ΑΕΡΑ, ΤΗΝ ΦΘΟΡΑ ΚΑΙ ΓΙΑ ΤΥΧΟΝ ΖΗΜΙΕΣ	62
ΓΚΑΖΙ	ΕΛΕΓΞΤΕ ΤΗΝ ΚΑΛΗ ΛΕΙΤΟΥΡΓΙΑ ΤΟΥ ΣΕ ΟΛΕΣ ΤΙΣ ΘΕΣΕΙΣ ΤΟΥ ΤΙΜΟΝΙΟΥ	52
ΦΩΤΑ & ΚΟΡΝΑ	ΕΛΕΓΞΤΕ ΓΙΑ ΚΑΛΗ ΛΕΙΤΟΥΡΓΙΑ	
ΔΙΑΚΟΠΤΗΣ ΠΑΥΣΗΣ ΚΙΝΗΤΗΡΑ	ΕΛΕΓΞΤΕ ΓΙΑ ΣΩΣΤΗ ΛΕΙΤΟΥΡΓΙΑ	33
ΔΙΑΚΟΠΤΗΣ ΠΛΑΓΙΟΥ ΣΤΑΝΤ	ΕΛΕΓΞΤΕ ΓΙΑ ΣΩΣΤΗ ΛΕΙΤΟΥΡΓΙΑ	57
ΤΙΜΟΝΙ	ΕΛΕΓΞΤΕ ΤΗΝ ΚΑΤΑΣΤΑΣΗ ΚΑΙ ΤΗΝ ΟΜΑΛΗ ΛΕΙΤΟΥΡΓΙΑ	

> ΛΕΙΤΟΥΡΓΙΑ

Ξεκινώντας τον κινητήρα

Ακολουθείτε πάντα την παρακάτω διαδικασία εκκίνησης του κινητήρα.

- Το σκούτερ είναι εξοπλισμένο με διακόπτη ασφάλειας στο πλάγιο σταντ.
- Ο κινητήρας μπορεί να ξεκινήσει μόνο όταν το πλάγιο σταντ είναι ανασπκωμένο.
- Εάν ο κινητήρας λειτουργεί και το πλάγιο σταντ κατέβει, τότε ο κινητήρας θα σβήσει.
- Για την προστασία του καταλύτη που υπάρχει στην εξάτμιση, χρησιμοποιείτε μόνο αμόλυβδη βενζίνη και αποφύγετε τη μακροχρόνια λειτουργία στο ρελαντί.
- Η εξάτμιση εκλύει βλαβερό μονοξειδίο του άνθρακα. Μην λειτουργείτε τον κινητήρα σε κλειστό χώρο.
- Μην πιέζετε τη μίζα για πάνω από 5 δευτερόλεπτα κάθε φορά. Περιμένετε 10 δευτερόλεπτα πριν χρησιμοποιήσετε τη μίζα ξανά μετά από αποτυχημένη προσπάθεια εκκίνησης.

1. Τοποθετήστε το σκούτερ στο κεντρικό σταντ και ανασπκώστε το πλάγιο σταντ.
2. Ανοίξτε το μαγνητικό πορτάκι του κεντρικού διακόπτη και βεβαιωθείτε ότι ο διακόπτης παύσης του κινητήρα βρίσκεται στη θέση «».
3. Γυρίστε τον κεντρικό διακόπτη στη θέση «».
4. Πιέστε τη μανέτα του πίσω φρένου (1).
5. Πιέστε τη μίζα (2) χωρίς να γυρίσετε καθόλου το γκάζι.
6. Μόλις ξεκινήσει ο κινητήρας ελευθερώστε τη μίζα αμέσως.
8. Προθερμάνετε τον κινητήρα πριν ξεκινήσετε, με κλειστό το γκάζι.

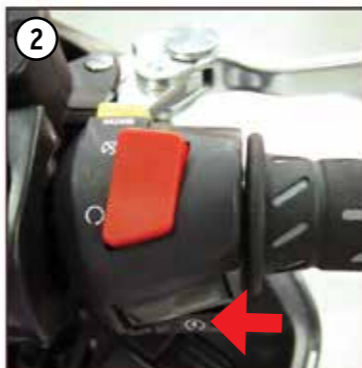

ΠΡΟΣΟΧΗ

Μην ανοιγοκλείνετε απότομα το γκάζι, διότι το σκούτερ μπορεί να πεταχτεί μπροστά.



ΠΡΟΕΙΔΟΠΟΙΗΣΗ

Σε περίπτωση που το σκούτερ έχει μείνει ακινητοποιημένο μερικές ημέρες, ο κινητήρας πιθανόν να μην ξεκινά αμέσως. Σ' αυτή την περίπτωση θα πρέπει να γυρίσετε το γκάζι και να επαναλάβετε τη διαδικασία εκκίνησης περισσότερες φορές.

ΠΡΟΣΟΧΗ

Για προστασία του καταλύτη, αποφύγετε την παρατεταμένη λειτουργία του κινητήρα στο ρελαντί και χρησιμοποιείτε απλή αμόλυβδη βενζίνη.

ΔΙΑΚΟΠΗ ΛΕΙΤΟΥΡΓΙΑΣ ΚΙΝΗΤΗΡΑ

Το σκούτερ σας είναι εφοδιασμένο με αισθητήρα κλίσης, ο οποίος διακόπτει την παροχή καυσίμου στον κινητήρα σε περίπτωση ανατροπής του. Σε αυτή την περίπτωση, για να ξεκινήσετε ξανά τον κινητήρα, θα πρέπει να κλείσετε τον κεντρικό διακόπτη (θέση OFF ) και μετά να τον ανοίξετε (θέση ON ).

> ΣΤΡΩΣΙΜΟ

ΣΤΡΩΣΙΜΟ ΤΟΥ ΚΙΝΗΤΗΡΑ

Η πιο σημαντική περίοδος για την ζωή του κινητήρα είναι κατά τη διάρκεια των πρώτων 1600 χιλιομέτρων. Επειδή ο κινητήρας είναι καινούργιος, δεν θα πρέπει να τον πιέσετε υπερβολικά για τα πρώτα 1600 χιλιόμετρα λειτουργίας του καθώς αυτό το διάστημα τα διάφορα εξαρτήματά του αποκτούν τις σωστές ανοχές μεταξύ τους. Πρέπει να αποφεύγετε καταστάσεις που υπερθερμαίνουν τον κινητήρα, όπως οδήγηση με πλήρως ανοιχτό γκάζι. Εάν παρουσιαστεί οποιοδήποτε πρόβλημα αυτή την περίοδο, συμβουλευτείτε ένα προτεινόμενο συνεργείο KYMCO.

ΓΙΑ 0-800 ΧΙΛΙΟΜΕΤΡΑ:

Αποφύγετε συνεχόμενη χρήση με περισσότερο από το μισό γκάζι.

ΓΙΑ ΤΑ 800-1600 ΧΙΛΙΟΜΕΤΡΑ:

Αποφύγετε συνεχόμενη χρήση με περισσότερο από τα $\frac{3}{4}$ του γκαζιού.

Ο κινητήρας θα πρέπει να λειτουργεί σε διάφορες ταχύτητες και να μην δουλεύει σταθερά σε μία ταχύτητα. Αυτή η διαδικασία επιτρέπει στα επί μέρους εξαρτήματα να δουλεύουν με ένταση και κατόπιν να αποφορτίζονται και να κρυώνουν.

Δουλεύοντας τον κινητήρα σε συνεχή χαμηλή ταχύτητα, μπορεί να προκαλέσει γυάλισμα στην επιφάνεια των εξαρτημάτων του. Λειτουργείτε τον κινητήρα σε όλο το φάσμα των στροφών του, χωρίς να ξεπερνάτε όμως τα όρια που αναφέρθηκαν παραπάνω

ΣΤΡΩΣΙΜΟ ΚΑΙΝΟΥΡΓΙΩΝ ΕΛΑΣΤΙΚΩΝ.

Τα καινούργια ελαστικά χρειάζονται στρώσιμο όπως και ο κινητήρας για να εξασφαλιστεί η καλύτερη απόδοσή τους. Για τα πρώτα 160 χιλιόμετρα αποφύγετε τις απότομες επιταχύνσεις, στροφές και φρεναρίσματα. Μετά τα 160 χιλιόμετρα, αυξήστε σταδιακά τις γωνίες κλίσης.

ΣΥΝΤΗΡΗΣΗ 1000 ΧΙΛΙΟΜΕΤΡΩΝ

Οι εργασίες συντήρησης των 1000 χιλιομέτρων είναι πολύ σημαντικές για το σκούτερ σας. Κατά το στρώσιμο του κινητήρα, όλα τα εξαρτήματά του φθείρονται για να αποκτήσουν τις ανοχές που χρειάζονται και όλα τα άλλα εξαρτήματα του σκούτερ θα προσαρμοστούν μεταξύ τους. Στο service θα γίνουν όλες οι ρυθμίσεις και σφιξίματα και θα αλλαχθεί το λάδι του κινητήρα.

ΠΡΟΣΟΧΗ

Η ακριβής χρονική συντήρηση των 1000 χιλιομέτρων, εξασφαλίζει άριστη λειτουργία και απόδοση του κινητήρα.

ΣΗΜΕΙΩΣΗ

Η συντήρηση των 1000 χιλιομέτρων θα πρέπει να γίνει όπως περιγράφεται στο τμήμα εργασιών συντήρησης αυτού του βιβλίου.

> ΕΛΕΓΧΟΣ ΚΑΙ ΣΥΝΤΗΡΗΣΗ

Ένα καλά συντηρημένο σκούτερ εξασφαλίζει ασφαλή, οικονομική και απροβλημάτιστη οδήγηση. Βοηθά επίσης στη μείωση της ατμοσφαιρικής ρύπανσης. Στις επόμενες σελίδες περιγράφονται οι εργασίες συντήρησης. Οι οδηγίες αναφέρονται σε σκούτερ που χρησιμοποιούνται αποκλειστικά για το λόγο που σχεδιάστηκαν. Εάν οδηγείτε συχνά με υψηλές ταχύτητες ή οδηγείτε σε υγρό ή σκονισμένο περιβάλλον, θα χρειαστεί πιο συχνή συντήρηση από αυτή που περιγράφεται εδώ.

> ΠΙΝΑΚΑΣ ΠΕΡΙΟΔΙΚΩΝ ΕΛΕΓΧΩΝ ΚΑΙ ΣΥΝΤΗΡΗΣΗΣ

Ε: Ελέγξτε και καθαρίστε, λιπάνετε, συμπληρώστε, αντικαταστήστε αν χρειάζεται. Ρ: Ρυθμίστε Κ: Καθαρίστε Α: Αντικαταστήστε Σ: Σφίξτε Λ: Λιπάνετε Δ: Διαγνωστικός έλεγχος								
ΕΛΕΓΧΟΙ		km	1000	5000	10000	15000	20000	Προληπτικοί έλεγχοι εκτελούνται από το χρονοκάδο 500km ή πριν από κάθε χρήση του οχήματος
		ΜΗΝΕΣ	3	12	24			
1	ΛΙΠΑΝΤΙΚΟ ΚΙΝΗΤΗΡΑ		A	A	A	A	A	●
2	ΣΙΤΑ ΛΙΠΑΝΤΙΚΟΥ	#	K	K	K	K	K	
3	ΦΙΛΤΡΟ ΛΙΠΑΝΤΙΚΟΥ	#	A	A	A	A	A	
4	ΛΙΠΑΝΤΙΚΟ ΜΕΤΑΔΟΣΗΣ	#	A	A	A	A	A	
5	ΥΓΡΟ ΨΥΞΕΩΣ	#	(A) Αλλάζετε κάθε 24 μήνες					●
6	ΛΕΙΤΟΥΡΓΙΑ ΓΚΑΖΙΟΥ	#	E	E	E	E	E	●
7	ΜΠΟΥΖΙ				A		A	
8	ΡΥΘΜΙΣΗ ΒΑΛΒΙΔΩΝ	#			P		P	
9	ΒΙΔΕΣ ΚΕΦΑΛΗΣ	#	Σ		Σ		Σ	
10	ΣΥΣΤΗΜΑ ΤΡΟΦΟΔΟΣΙΑΣ				E		E	
11	ΣΩΜΑ ΨΕΚΑΣΜΟΥ	#			K		K	

Ε: Ελέγξτε και καθαρίστε, λιπάνετε, συμπληρώστε, αντικαταστήστε αν χρειάζεται. Ρ: Ρυθμίστε Κ: Καθαρίστε Α: Αντικαταστήστε Σ: Σφίξτε Λ: Λιπάνετε Δ: Διαγνωστικός έλεγχος								
ΕΛΕΓΧΟΙ		km	1000	5000	10000	15000	20000	Προληπτικοί έλεγχοι εκτελούνται από το χρονοκάδο 500km ή πριν από κάθε χρήση του οχήματος
		ΜΗΝΕΣ	3	12	24			
12	ΙΜΑΝΤΑΣ - ΜΕΤΑΔΟΣΗ	#		E	E	E	E/A	
13	ΟΠΙΣΘΙΟ ΦΥΓΟΚΕΝΤΡΙΚΟ			E	E/Λ	E	E/Λ	
14	ΦΙΛΤΡΟ ΑΕΡΟΣ			A	A	A	A	
15	ΦΙΛΤΡΟ ΕΙΣΑΓΩΓΗΣ ΑΕΡΟΣ ΜΕΤΑΔΟΣΗΣ			K	K	K	K	
16	ΜΠΑΤΑΡΙΑ - ΗΛ. ΣΥΣΤΗΜΑ - ΦΩΤΑ		E	E	E	E	E	●
17	ΣΥΣΤΗΜΑ ΦΡΕΝΩΝ - ΥΛΙΚΑ ΤΡΙΒΗΣ		E	E	E	E	E	●
18	ΥΓΡΑ ΦΡΕΝΩΝ		(A) Αλλάζετε κάθε 24 μήνες					●
19	ΤΡΟΧΟΙ-ΕΛΑΣΤΙΚΑ		E	E	E	E	E	●
20	ΣΥΝΔΕΣΜΟΙ-ΒΙΔΕΣ	#	Σ		Σ		Σ	
21	ΣΥΣΤΗΜΑ ΔΙΕΥΘΥΝΣΗΣ	#	E	E	E	E	E	●
22	ΣΥΣΤΗΜΑ ΑΝΑΘΥΜΙΑΣΕΩΝ ΚΑΡΤΕΡ		K	K	K	K	K	
23	ΕΚΠΟΜΠΕΣ ΚΑΥΣΑΕΡ.		Ελέγξτε συχνά για να αποφευχθεί μόλυνση του περιβάλλοντος					
	ΕΚΤΙΜΗΣΗ ΧΡΟΝΟΥ ΕΡΓΑΣΙΑΣ	**	30'	40'	90'	40'	110'	

Θα πρέπει να γίνεται από ειδικευμένα συνεργεία για λόγους ασφαλείας ή γιατί απαιτείται η χρήση ειδικών εργαλείων.

* Τα παραπάνω εφαρμόζονται σε διάφορα μοντέλα. Εφαρμόστε αυτά που ταιριάζουν σε κάθε μοντέλο.

* Πραγματοποιήστε τη συντήρηση του οχήματος σύμφωνα με τα χιλιόμετρα ή το χρόνο χρήσης (ότι συμπληρωθεί νωρίτερα) του.

* Όταν ξεπεράσετε τα αναφερόμενα χιλιόμετρα, συνεχίστε τη συντήρηση σύμφωνα με τα αναγραφόμενα διαστήματα.

* Το φίλτρο αέρος και το σύστημα αναθυμιάσεων κάρτερ, χρειάζονται συχνότερο καθαρισμό ή αντικατάσταση όταν το όχημα οδηγείται σε περιοχές με πολύ σκόνη.

* Σε μοντέλα με ψεκασμό εάν παρατηρείται ρετάρισμα, δυσκολία εκκίνησης, αστάθεια ρελαντί, να γίνει καθαρισμός σώματος ψεκασμού πριν τα 10.000km.

* Ελέγχετε περιοδικά το σύστημα τροφοδοσίας και λίπανσης για τυχόν διαρροές

** Ο πραγματικός χρόνος εργασίας πιθανώς να διαφέρει ανάλογα με την κατάσταση του οχήματος ή εάν χρειάζεται επισκευή μετά από τους προβλεπόμενους ελέγχους. Τα συνεργαζόμενα συνεργεία είναι ανεξάρτητες επιχειρήσεις και η χρέωση της εργατοώρας γίνεται με βάση τον τιμοκατάλογο που υποχρεούνται να έχουν αναρτημένο στο κατάστημά τους.

> ΛΙΠΑΝΤΙΚΟ ΚΙΝΗΤΗΡΑ

Χρησιμοποιείτε ένα καλό λιπαντικό για 4-χρονους κινητήρες, προδιαγραφών τουλάχιστον API SJ ιξώδους SAE 5W-40.

Εάν δεν είναι διαθέσιμο κάποιο λιπαντικό με τις παραπάνω προδιαγραφές, τότε χρησιμοποιήστε εναλλακτικά κάποιο άλλο συνθετικό λιπαντικό σύμφωνα με το πίνακα.

ΠΟΣΟΤΗΤΑ ΛΙΠΑΝΤΙΚΟΥ / ΣΤΗΝ ΑΛΛΑΓΗ:

1,5 λίτρα / 1,3 λίτρα

ΠΡΟΤΕΙΝΟΜΕΝΟ ΛΙΠΑΝΤΙΚΟ:

FUCHS SILKOLENE SCOOT SPORT-4 5W-40 API SJ

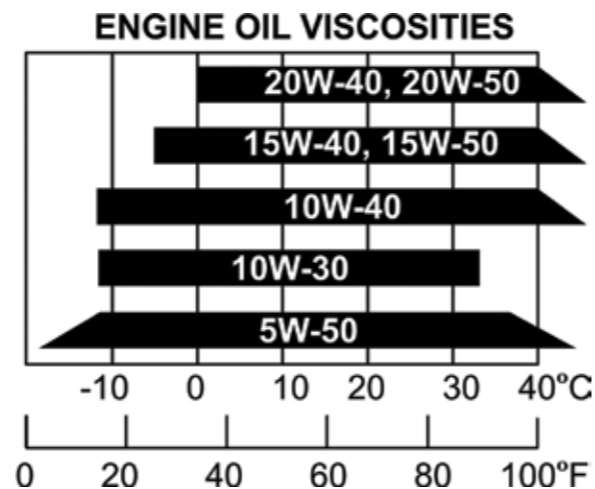

> ΕΛΕΓΧΟΣ ΣΤΑΘΜΗΣ ΛΑΔΙΟΥ

Ελέγχετε τη στάθμη του λαδιού καθημερινά πριν οδηγήσετε το σκούτερ. Η στάθμη του λαδιού θα πρέπει να είναι μεταξύ του ανώτατου (1) και κατώτατου (2) σημείου του δείκτη (3).

1. Ξεκινήστε τον κινητήρα και αφήστε τον να δουλέψει για μερικά λεπτά μέχρι να σταθεροποιηθούν οι στροφές του στο ρελαντί. Βεβαιωθείτε ότι η ενδεικτική πυκνία πίεσης λαδιού είναι σβησμένη. Εάν δεν είναι σβησμένη, τότε σταματήστε τον κινητήρα αμέσως.
2. Σβήστε τον κινητήρα και τοποθετήστε το σκούτερ στο κεντρικό σαντί σε επίπεδο έδαφος.
3. Αφαιρέστε το δείκτη λαδιού και σκουπίστε τον.
4. Τοποθετήστε το δείκτη λαδιού στη θέση του χωρίς να τον βιδώσετε.
5. Βγάλτε το δείκτη και ελέγξτε τη στάθμη του λαδιού. Εάν είναι κοντά στο κατώτερο σημείο συμπληρώστε λάδι μέχρι το ανώτερο σημείο του δείκτη. Μην γεμίζετε με λάδι πάνω από την ανώτατη ένδειξη του δείκτη.
6. Τοποθετήστε και βιδώστε το δείκτη στη θέση του και ελέγξτε για τυχόν διαρροές.



⚠ ΠΡΟΕΙΔΟΠΟΙΗΣΗ

Η θερμοκρασία του κινητήρα και της εξάτμισης είναι πολύ υψηλές. Όταν ελέγχετε τη στάθμη του λαδιού προσέξτε ώστε να αποφύγετε την επαφή με αυτά.

⚠ ΠΡΟΣΟΧΗ

Χρησιμοποιώντας το σκούτερ όταν η στάθμη του λαδιού είναι χαμηλή θα προκληθεί ζημιά στον κινητήρα.

> ΑΛΛΑΓΗ ΛΙΠΑΝΤΙΚΟΥ ΚΙΝΗΤΗΡΑ

Αλλάζετε το λιπαντικό του κινητήρα σύμφωνα με το πρόγραμμα εργασιών συντήρησης. Εάν οδηγείτε το σκούτερ σε περιοχές με πολύ σκόνη, τότε απαιτείται συχνότερη αντικατάσταση του λιπαντικού του κινητήρα.

Παρακαλούμε ανακυκλώστε το χρησιμοποιημένο λιπαντικό, παραδίδοντάς το σε εξειδικευμένα κέντρα ανακύκλωσης ή στο συνεργείο σας. Μην πετάτε το λιπαντικό στα σκουπίδια, στο έδαφος ή στην αποχέτευση.

Επαφή του χρησιμοποιημένου λιπαντικού με το δέρμα σας, μπορεί να προκαλέσει ερεθισμούς. Εάν και η πιθανότητα αυτή είναι μικρή, εκτός εάν έρχεστε σε επαφή σε καθημερινή βάση, σας συνιστούμε να πλένετε καλά τα χέρια σας με σαπούνι και νερό το συντομότερο εάν έρθετε σε επαφή με χρησιμοποιημένο λιπαντικό.

Αντικαταστήστε το λιπαντικό όταν ο κινητήρας είναι σε κανονική θερμοκρασία λειτουργίας και το σκούτερ βρίσκεται στο κεντρικό στάντ. Έτσι το λιπαντικό θα στραγγίξει εντελώς και ευκολότερα.



1. Τοποθετήστε το σκούτερ στο κεντρικό στάντ σε επίπεδο έδαφος. Αφαιρέστε το δείκτη λαδιού (1) από το δεξιό καπάκι του κάρτερ.
2. Τοποθετήστε ένα δοχείο κάτω από το αριστερό κάρτερ του κινητήρα.
3. Αφαιρέστε τη βίδα αποστράγγισης λαδιού (2) και αφήστε να στραγγίξει το λιπαντικό του κινητήρα.
4. Τοποθετήστε πάλι τη βίδα αποστράγγισης και σφίξτε τη με δυναμόκλειδο.

ΧΩΡΗΤΙΚΟΤΗΤΑ ΛΙΠΑΝΤΙΚΟΥ / ΣΤΗΝ ΑΛΛΑΓΗ:

1,5 λίτρα / 1,3 λίτρα

5. Γεμίστε με λάδι μηχανής και βιδώστε το δείκτη λαδιού.
6. Ζεστάνατε τον κινητήρα και ελέγξτε την ποσότητα λαδιού πάλι αφού ο κινητήρας σταματήσει για 20-30 δευτερόλεπτα

ΣΗΜΕΙΩΣΗ

Η θερμοκρασία του κινητήρα και της εξάτμισης είναι πολύ υψηλές. Όταν ελέγχετε τη στάθμη του λαδιού προσέξτε ώστε να αποφύγετε την επαφή με αυτά. Χρησιμοποιώντας το σκούτερ όταν η στάθμη του λαδιού είναι χαμηλή θα προκληθεί ζημιά στον κινητήρα.

⚠ ΠΡΟΕΙΔΟΠΟΙΗΣΗ

Η στάθμη λιπαντικού του κινητήρα θα πρέπει να ελέγχεται κάθε 500 km και να συμπληρώνεται λιπαντικό εάν χρειάζεται. Κατανάλωση λιπαντικού μέχρι 200ml/ 1000km είναι προβλεπόμενη. Χαμηλή στάθμη λιπαντικού μπορεί να προκαλέσει βλάβη στον κινητήρα που δεν καλύπτει η εγγύηση.

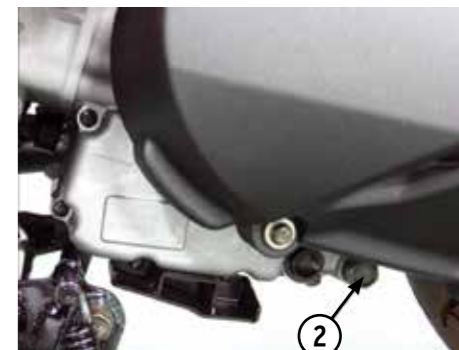

> ΛΙΠΑΝΤΙΚΟ ΜΕΤΑΔΟΣΗΣ

ΑΛΛΑΓΗ ΛΙΠΑΝΤΙΚΟΥ ΜΕΤΑΔΟΣΗΣ

1. Τοποθετήστε το σκούτερ στο κεντρικό στάντ σε επίπεδο έδαφος.
2. 2-3 λεπτά αφ' ότου σβήσετε τη μηχανή, αφαιρέστε τη βίδα αποστράγγισης (1) λαδιού διαφορικού και τη βίδα πλήρωσης (2). Γυρίστε αργά τον τροχό και αφήστε το λιπαντικό να στραγγίξει.
3. Κατόπιν τοποθετήστε και σφίξτε με δυναμόκλειδο τη βίδα αποστράγγισης.
4. Γεμίστε με λιπαντικό διαφορικού τη μετάδοση.
ΠΡΟΤΕΙΝΟΜΕΝΟ ΛΑΔΙ ΔΙΑΦΟΡΙΚΟΥ:
FUCHS SILKOLENE BOA 80W 90 API: GL-4, GL-5..
ΧΩΡΗΤΙΚΟΤΗΣ ΛΙΠΑΝΤΙΚΟΥ/ΣΤΗΝ ΑΛΛΑΓΗ:
0,23 λίτρα / 0,21 λίτρα
5. Κατόπιν τοποθετήστε και σφίξτε με δυναμόκλειδο τη βίδα πλήρωσης.

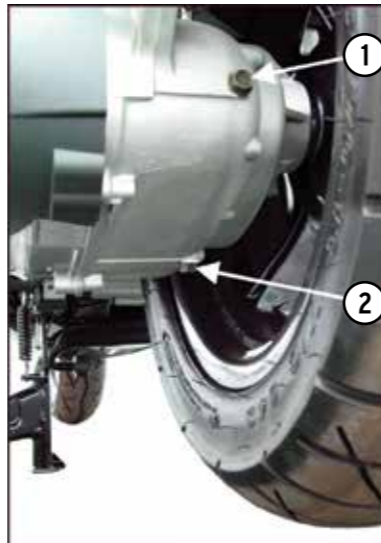

> ΑΠΟΣΤΡΑΓΓΙΣΗ ΣΩΛΗΝΑ ΑΝΑΘΥΜΙΑΣΕΩΝ ΦΙΛΤΡΟΥ

Το σκούτερ σας έχει ένα σωληνάκι στο καπάκι της μετάδοσης που επιτρέπει την αποστράγγιση νερού και λιπαντικού που έχουν εξαερωθεί στο φίλτρο αέρα. Όταν δείτε υγρό να έχει συγκεντρωθεί στο σωληνάκι (1), αφαιρέστε την ασφάλεια (2) την τάπα (3) και αδειάστε το. Κατόπιν επανατοποθετήστε την τάπα.

ΣΗΜΕΙΩΣΗ

Θα χρειαστεί να αδειάζεται το σωληνάκι αυτό πιο συχνά όταν οδηγείτε σε βροχή ή με υψηλές στροφές στον κινητήρα.

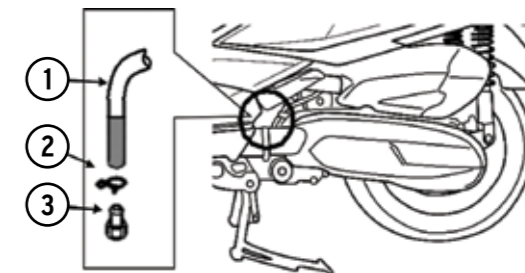

> ΦΙΛΤΡΟ ΑΕΡΑ

ΑΛΛΑΖΕΤΕ ΤΟ ΦΙΛΤΡΟ ΣΥΜΦΩΝΑ ΜΕ ΤΟ ΠΡΟΓΡΑΜΜΑ ΕΡΓΑΣΙΩΝ ΣΥΝΤΗΡΗΣΗΣ.

Το φίλτρο αέρα χρειάζεται πιο συχνά καθάρισμα ή αντικατάσταση όταν οδηγείτε σε υπερβολικά σκονισμένες περιοχές.

1. Αφαιρέστε τις βίδες και το καπάκι της θήκης του φίλτρου.
2. Αφαιρέστε το φίλτρο αέρα (1).
3. Τοποθετήστε ένα νέο φίλτρο και ακολουθήστε την αντίστροφη διαδικασία.

ΣΗΜΕΙΩΣΗ

Χρησιμοποιήστε γνήσιο φίλτρο KYMCO. Η χρήση ακατάλληλου φίλτρου μπορεί να προκαλέσει μειωμένη απόδοση του κινητήρα ή φθορά του.

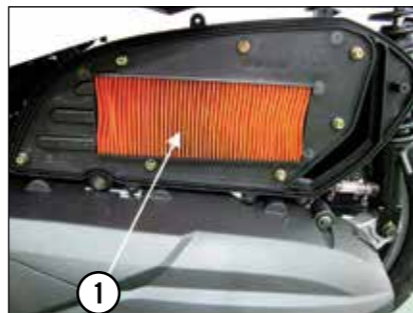

> ΛΕΙΤΟΥΡΓΙΑ ΓΚΑΖΙΟΥ

Ελέγξτε για την ομαλή λειτουργία του γκαζιού από τελείως ανοιχτό σε τελείως κλειστό και σε όλες τις θέσεις του τιμονιού. Το ελεύθερο διάστημα του γκαζιού θα πρέπει να είναι 2-6 χιλιοστά.

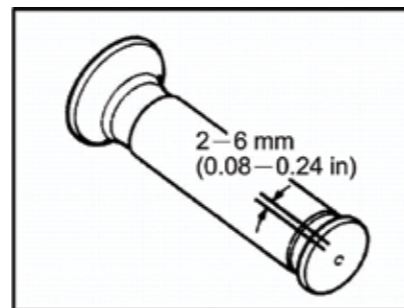

> ΕΛΕΓΧΟΣ ΜΠΟΥΖΙ

Ελέγξτε την ακίδα του μπουζί για φθορές ή κατάλοιπα. Κατάλοιπα στα ηλεκτρόδια και μεγάλο διάκενο προκαλούν αδύναμο σπινθήρα. Αφαιρέστε το μπουζί με μπουζόκλειδο. Καθαρίστε τις ακίδες με ειδικό καθαριστικό. Εάν δεν έχετε το ειδικό καθαριστικό, καθαρίστε με συρμάτινη βούρτσα. Κατά τον έλεγχο του μπουζί, είναι σημαντικό να παρατηρείτε το χρώμα που έχει πάρει ο μονωτήρας (πορσελάνη). Αυτό δείχνει εάν το προτεινόμενο μπουζί είναι κατάλληλο για τις συνθήκες οδήγησης του σκούτερ σας. Ένα μπουζί που λειτουργεί καλά έχει ένα ανοιχτό καφέ χρώμα. Εάν το μπουζί είναι πολύ λευκό ή γυαλιστερό, τότε σημαίνει ότι λειτουργεί σε πολύ υψηλή θερμοκρασία. Σ' αυτή την περίπτωση θα πρέπει χρησιμοποιήσετε ένα ψυχρότερο μπουζί.

Το διάκενο θα πρέπει να είναι: 0.6-0.7
Προτεινόμενος τύπος μπουζί: NGK-CR7E

⚠ ΠΡΟΣΟΧΗ

Βιδώστε το μπουζί στη θέση του πρώτα με το χέρι και σφίξτε μετά με το ειδικό μπουζόκλειδο. Χρησιμοποιείτε πάντα το προτεινόμενο τύπο μπουζί. Εάν χρησιμοποιείτε μπουζί που δεν ταιριάζει ή που δουλεύει σε άλλη κλίμακα θερμοκρασιών απ' ότι ο κινητήρας σας, μπορεί να προκληθεί σημαντική ζημιά.

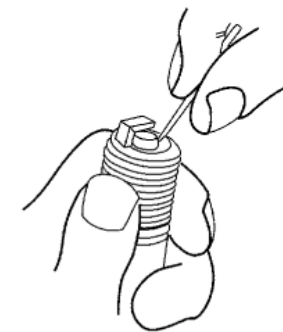
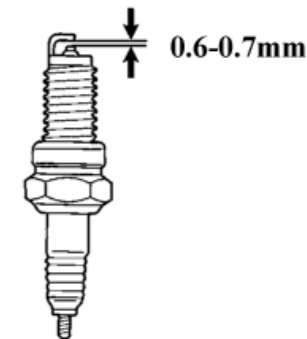

ΣΥΣΤΗΜΑ ΨΥΞΗΣ

ΕΛΕΓΧΟΣ ΣΤΑΘΜΗΣ ΨΥΚΤΙΚΟΥ ΥΓΡΟΥ

Το ντεπόζιτο του ψυκτικού υγρού βρίσκεται κάτω από το πάτωμα στην αριστερή πλευρά. Ελέγξτε τη στάθμη του ψυκτικού στο ντεπόζιτο όταν ο κινητήρας είναι σε κανονική θερμοκρασία λειτουργίας και σε όρθια θέση. (Η στάθμη του ψυκτικού διαφέρει ανάλογα με τη θερμοκρασία του κινητήρα).

Η στάθμη του ψυκτικού θα πρέπει να βρίσκεται ανάμεσα στις ενδείξεις "F" (γεμάτο) και "L" (χαμηλή στάθμη) του ντεπόζιτου του ψυκτικού. Εάν το επίπεδο του ψυκτικού υγρού στο ντεπόζιτο είναι χαμηλό, αφαιρέστε το ταπέτο του πατώματος, την βίδα (2), το κάλυμμα (3) και την τάπα του ντεπόζιτου (4) και συμπληρώστε με ψυκτικό υγρό μέχρι τη διαγράμμιση του ανώτατου επιπέδου (1).

ΣΗΜΕΙΩΣΗ

Μην προσπαθήσετε να συμπληρώσετε υγρό απ' ευθείας στο ψυγείο του ψυκτικού.

Εάν το επίπεδο του ψυκτικού υγρού είναι πολύ χαμηλό, σημαίνει ότι υπάρχουν μη φυσιολογικές συνθήκες. Σ' αυτή την περίπτωση, ελέγξτε το ψυγείο και τους σωλήνες για διαρροές

ΑΝΤΙΚΑΤΑΣΤΑΣΗ ΨΥΚΤΙΚΟΥ ΥΓΡΟΥ

Η αντικατάσταση του ψυκτικού υγρού θα πρέπει να γίνεται στα προτεινόμενα συνεργεία, καθώς απαιτεί εξειδικευμένες γνώσεις.

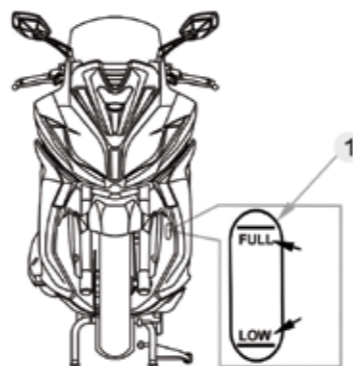
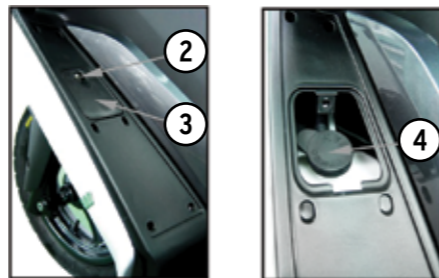

ΠΡΟΕΙΔΟΠΟΙΗΣΗ

Η τάπα του ψυγείου να αφαιρείται μόνο όταν έχει κρυώσει το ψυκτικό, καλύπτοντάς την με μία πετσέτα. Όταν αφαιρείτε την τάπα του ψυγείου να είστε προσεκτικοί γιατί το ψυκτικό είναι σε πίεση και μπορεί να πεταχτεί. Αποφύγετε να τρέξει ψυκτικό υγρό σε βαμμένες επιφάνειες. Εάν αυτό συμβεί, τότε ξεπλύνετε με αρκετό νερό.

ΠΛΗΡΟΦΟΡΙΕΣ ΓΙΑ ΤΟ ΨΥΚΤΙΚΟ ΥΓΡΟ

Θα πρέπει να συντηρείτε σωστά το ψυκτικό υγρό, για να αποφύγετε πάγωμα, υπερθέρμανση και σκουριές. Χρησιμοποιείτε μόνο αντιψυκτικό γλυκόλης αιθυλενίου (ethylene glycol) που περιέχει πρόσθετα για την αποφυγή σκουριάς, κατάλληλο για αλουμινένιους κινητήρες. Χρησιμοποιείτε μόνο απεσταγμένο νερό για την αραιώση του αντιψυκτικού. Μην χρησιμοποιείτε ψυκτικά υγρά με πρόσθετα πυριτικών αλάτων (silicate inhibitors), καθώς μπορεί να προκαλέσουν ζημιά στην τρόμπα νερού ή φράξιμο στις διόδους του ψυγείου. Μην χρησιμοποιείτε νερό βρύσης, καθώς μπορεί να προκαλέσει ζημιά στον κινητήρα. Προτείνουμε τη χρήση διαλύματος αντιψυκτικού και απεσταγμένου νερού σε αναλογία 50:50. Αυτή η αναλογία συνιστάτε για τις περισσότερες θερμοκρασίες περιβάλλοντος και προσφέρει ικανοποιητική προστασία από τη διάβρωση. Μεγαλύτερη αναλογία αντιψυκτικού μειώνει την απόδοση του συστήματος ψύξης και συνιστάται μόνο όταν χρειάζεται μεγαλύτερη προστασία από τον πάγο. Αναλογία μικρότερη από 40:60 (40% αντιψυκτικό) δεν προσφέρει ικανοποιητική προστασία από διάβρωση. Σε πολύ χαμηλές θερμοκρασίες περιβάλλοντος αυξήστε την αναλογία του αντιψυκτικού μέχρι αναλογία 60:40 το περισσότερο εάν χρειάζεται.

> ΕΛΕΓΧΟΙ ΑΝΑΡΤΗΣΕΩΝ

1. Πατήστε το μπροστινό φρένο (1) και πιέστε δυνατά και αφήστε την μπροστινή ανάρτηση πολλές φορές. Η λειτουργία της ανάρτησης θα πρέπει να είναι απαλή και να μην υπάρχει διαρροή λαδιού.
2. Σπρώξτε δυνατά δεξιά αριστερά στο πλάι του πίσω τροχού ενώ το σκούτερ βρίσκεται στο κεντρικό σταντ. Υπαρξη τζόγου φανερώνει φθορά στα ρουλεμάν του ψαλιδιού. Ελέγξτε όλους τους συνδέσμους της εμπρόσθιας και οπίσθιας ανάρτησης.



> ΠΛΑΓΙΟ ΣΤΑΝΤ

ΕΛΕΓΧΟΣ ΛΕΙΤΟΥΡΓΙΑΣ:

- Ελέγξτε την τάση του ελατηρίου και τη σωστή επαναφορά χωρίς εμπόδια του πλάγιου σταντ.
- Ελέγξτε τη σωστή λειτουργία του διακόπτη σβήσιματος του κινητήρα:

1. Τοποθετήστε το σκούτερ στο κεντρικό σταντ
2. Ανασηκώστε το πλάγιο σταντ και ξεκινήστε τον κινητήρα.
3. Κατεβάστε το πλάγιο σταντ. Ο κινητήρας θα πρέπει να σβήσει. Εάν το πλάγιο σταντ δεν λειτουργεί όπως περιγράφεται παραπάνω, επισκεφθείτε ένα προτεινόμενο συνεργείο.

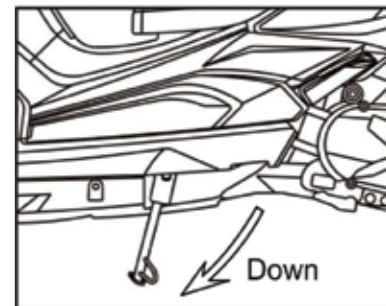
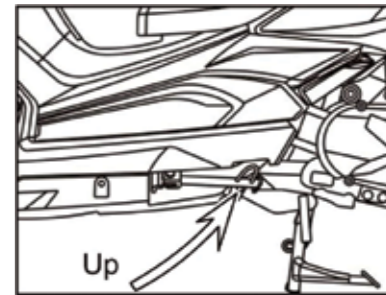

> ΦΡΕΝΑ

Η μανέτα του εμπρόσθιου φρένου βρίσκεται στη δεξιά πλευρά του τιμονιού, ενώ του οπίσθιου στην αριστερή.

ΡΥΘΜΙΣΗ ΜΑΝΕΤΑΣ ΦΡΕΝΟΥ

Υπάρχει ένας ρυθμιστής και στις 2 μανέτες των φρένων. Ο ρυθμιστής έχει 4 θέσεις, ώστε να προσαρμόζονται οι μανέτες στα χέρια του κάθε οδηγού. Σπρώξτε τη μανέτα (1) προς τα εμπρός και γυρίστε το ρυθμιστή (2) ώστε να ευθυγραμμιστεί το νούμερο στο ρυθμιστή με το τόξο (3) στη βάση της μανέτας. Η απόσταση της μανέτας από τη χειρολαβή είναι η ελάχιστη στο νούμερο 4 και η μέγιστη στο νούμερο 1.



ΥΓΡΑ ΦΡΕΝΩΝ

Με το σκούτερ στο κεντρικό στάντ, ελέγξτε το επίπεδο του υγρού στα ντεπόζιτα του εμπρόσθιου και του οπίσθιου φρένου. Εάν τα υγρά είναι κάτω από το κατώτατο σημείο "L", ελέγξτε τα τακάκια για τυχόν φθορά. Φθαρμένα τακάκια θα πρέπει να αντικατασταθούν αμέσως. Εάν τα τακάκια δεν είναι φθαρμένα, ελέγξτε το κύκλωμα των φρένων για τυχόν διαρροές. Συμπληρώστε με υγρά φρένων προδιαγραφών DOT4 στο ντεπόζιτο υγρών, μέχρι το επίπεδο των υγρών να φθάσει στο ανώτατο σημείο.

⚠ ΠΡΟΣΟΧΗ

Μην αναμιγνύετε υγρά φρένων διαφορετικών κατασκευαστών. Προσέξτε κατά την συμπλήρωση υγρών φρένων να μην τρέξουν σε βαμμένες επιφάνειες. Επίσης μην αφήνετε νερό ή ακαθαρσίες να μπουν στο ντεπόζιτο των υγρών φρένων κατά τη συμπλήρωσή του με υγρά.



ΕΛΕΓΧΟΣ ΥΛΙΚΩΝ ΤΡΙΒΗΣ (ΤΑΚΑΚΙΑ)

Η φθορά των υλικών τριβής, εξαρτάται από τον τρόπο οδήγησης. Τα τακάκια φθείρονται περισσότερο σε βρεγμένους και σκονισμένους δρόμους. Ελέγχετε τα τακάκια συχνά.

ΣΗΜΕΙΩΣΗ

Όταν φθείρονται τα υλικά τριβής (τακάκια), το επίπεδο των υγρών φρένων πέφτει. Σ' αυτή την περίπτωση, δεν μπορεί να γίνει κάποια ρύθμιση. Θα πρέπει να αντικαταστήσετε τα τακάκια το συντομότερο. Θα πρέπει να ελέγχετε τα τακάκια συχνά.

Σε κάθε φρένο υπάρχει δείκτης (εγκοπή) φθοράς των υλικών τριβής. Ο δείκτης αυτός επιτρέπει τον έλεγχο της φθοράς των υλικών τριβής χωρίς να χρειαστεί να γίνει ξεμοντάρισμά τους. Εάν ο δείκτης φθάσει στο όριο, σε ένα ή και στα δύο τακάκια, τότε επισκεφθείτε ένα προτεινόμενο συνεργείο για αντικατάσταση και των δύο τακακίων.

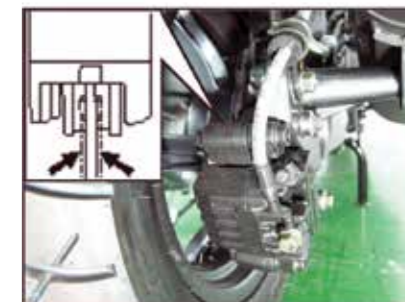

> ΜΠΑΤΑΡΙΑ

- Το όχημα αυτό διαθέτει μπαταρία που δεν χρειάζεται συντήρηση ή συμπλήρωμα απεσταγμένου νερού.
- Για να καθαρίσετε τους πόλους της μπαταρίας από διάβρωση, αφαιρέστε το κάλυμμα της μπαταρίας που βρίσκεται κάτω από τη σέλα.
- Μετά το καθάρισμα βάλτε στους πόλους ένα λεπτό στρώμα γράσου ή βαζελίνης.

⚠ ΠΡΟΣΟΧΗ

Ποτέ μην ανοίγετε το καπάκι του ηλεκτρολύτη. Όταν το όχημα δεν χρησιμοποιηθεί για αρκετό χρονικό διάστημα, τότε η μπαταρία θα αποφορτιστεί από μόνη της. Σ' αυτή την περίπτωση, αφαιρέστε την μπαταρία και φορτίστε την πλήρως. Κατόπιν φυλάξτε τη σε ψυχρό μέρος.

ΑΦΑΙΡΕΣΗ ΜΠΑΤΑΡΙΑΣ

Αποσυνδέστε τον αρνητικό (-) ακροδέκτη πρώτα και κατόπιν τον θετικό (+) ακροδέκτη. Τραβήξτε την μπαταρία από τη θήκη της. Μην καπνίζετε ή μην αφήνετε φλόγες ή σπινθήρες κοντά στην μπαταρία, καθώς απελευθερώνει αέριο υδρογόνο που μπορεί να εκραγεί. Σβήστε τον κεντρικό διακόπτη πριν αφαιρέσετε ή τοποθετήσετε τη μπαταρία. Ο αρνητικός (-) ακροδέκτης πρέπει να αφαιρεθεί πρώτος και ο θετικός (+) πρέπει να τοποθετείται πρώτος. Σφίξτε τα παξιμάδια των ακροδεκτών καλά.



> ΑΣΦΑΛΕΙΕΣ

ΑΛΛΑΓΗ ΑΣΦΑΛΕΙΑΣ

Η ασφαλειοθήκη βρίσκεται στο χώρο της μπαταρίας, μπροστά από αυτή. Ανταλλακτικές ασφάλειες υπάρχουν στην ασφαλειοθήκη. Εάν καεί ή ασφάλεια, κλείστε τον κεντρικό διακόπτη και αντικαταστήστε την με άλλη ίδιας έντασης. Ανοίξτε τον κεντρικό διακόπτη. Εάν η ασφάλεια ξανακαεί αμέσως, τότε συμβουλευτείτε ένα συνεργείο KYMCO.

ΣΗΜΕΙΩΣΗ

Ποτέ μη χρησιμοποιείτε ασφάλειες με λιγότερα ή περισσότερα Αμπέρ.

DOWNTOWN ABS

A	Φλας, στοπ, κόρνας, μίζας, οργάνων, παροχής ρεύματος	15A
B	Κεντρικού διακόπτη, τρόμπας βενζίνης, πολλαπλασιαστή, ανιχνευτή κλίσης, ανεμιστήρα ψυγείου	10A
C	Εγκεφάλου ABS	10A
D	Φόρτισης	30A
E	Φώτων, ρολογιού	15A
F	Μονάδας ABS	25A

DOWNTOWN

A	Φλας, στοπ, κόρνας, μίζας, οργάνων, παροχής ρεύματος	15A
B	Κεντρικού διακόπτη, τρόμπας βενζίνης, πολλαπλασιαστή, ανιχνευτή κλίσης	10A
C	Ανεμιστήρα ψυγείου	10A
D	Φόρτισης	30A
E	Φώτων, ρολογιού	15A
F	Εγκεφάλου	10A

Blown fuse

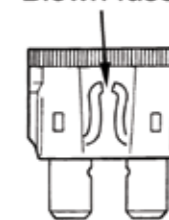

> ΛΑΣΤΙΧΑ

⚠ ΠΡΟΕΙΔΟΠΟΙΗΣΗ

Από τη χρήση του οχήματος που δεν έχει κατάλληλα λάστιχα ή μη σωστή πίεση στα λάστιχα, μπορεί να προκληθεί απώλεια ελέγχου με αποτέλεσμα να προκληθεί ατύχημα.

Ακολουθήστε τις παρακάτω οδηγίες:

- Χρησιμοποιείτε πάντα λάστιχα των διαστάσεων που αναφέρονται σ' αυτό το βιβλίο.
- Ελέγχετε την πίεση των ελαστικών πριν από κάθε χρήση του οχήματος.
- Αλλάξτε αμέσως τα λάστιχα που έχουν ζημιές ή φθορές.
- Ζυγοσταθμίστε τους τροχούς μετά από αλλαγή των ελαστικών. Στρώστε τα νέα ελαστικά τουλάχιστον για 160 χιλιόμετρα.

ΤΥΠΟΣ ΕΛΑΣΤΙΚΩΝ

Τα παρακάτω λάστιχα έχουν γίνει αποδεκτά από την KYMCO για χρήση σ' αυτό το όχημα.

ΔΙΑΣΤΑΣΗ	ΤΥΠΟΣ
ΕΜΠΡΟΣΘΙΑ	120/80-14 TUBELESS
ΟΠΙΣΘΙΑ	150/70-13 TUBELESS

Εάν χρησιμοποιήσετε ελαστικά άλλων διαστάσεων, μπορεί να επηρεαστεί ή ευστάθεια του σκούτερ. Πρέπει να ζυγοσταθμίσετε τα λάστιχα μετά από επισκευή ή αντικατάστασή τους.

⚠ ΠΡΟΕΙΔΟΠΟΙΗΣΗ

Μή σωστά επισκευασμένα, τοποθετημένα ή ζυγοσταθμισμένα ελαστικά, μπορεί να προκαλέσουν απώλεια ελέγχου ή πρόωρη φθορά τους. Απευθύνεστε πάντα σε εξειδικευμένα συνεργεία ελαστικών. Τοποθετήστε τα λάστιχα, με την κατεύθυνση κύλισης που δείχνουν τα βέλη που υπάρχουν στα τοιχώματά τους.

ΠΙΕΣΗ ΕΛΑΣΤΙΚΩΝ

Τα λάστιχα θα πρέπει να είναι φουσκωμένα στη προτεινόμενη πίεση που είναι:

	ΜΕ ΕΝΑ ΑΝΑΒΑΤΗ	ΜΕ ΔΥΟ ΑΝΑΒΑΤΕΣ
ΕΜΠΡΟΣΘΙΑ	29 psi (2,0 kgf/cm ²)	29 psi (2,0 kgf/cm ²)
ΟΠΙΣΘΙΑ	32 psi (2,25 kgf/cm ²)	32 psi (2,25 kgf/cm ²)

Ελέγχετε την πίεση όταν τα λάστιχα είναι κρύα.

⚠ ΠΡΟΕΙΔΟΠΟΙΗΣΗ

Τα ελαστικά χωρίς αεροθάλαμο (TUBELESS) απαιτούν στεγανότητα μεταξύ ζάντας και ελαστικού. Ειδικό μηχανήμα και εργαλεία μονταρίσματος ελαστικών θα πρέπει να χρησιμοποιηθούν για να αποφευχθεί ζημιά στα λάστιχα ή στις ζάντες. Επισκευάζετε τα ελαστικά χωρίς αεροθάλαμο βγάζοντας το λάστιχο και τοποθετώντας εσωτερικό μπάλωμα. Μετά την επισκευή κάποιου ελαστικού, μην

ξεπερνάτε την ταχύτητα των 80 km/h για τις πρώτες 24 ώρες. Αυτό αποτρέπει τις υψηλές θερμοκρασίες που μπορεί να επηρεάσουν το σημείο επισκευής του ελαστικού. Αντικαταστήστε ελαστικό που έπαθε ζημιά στην πλάση του επιφάνεια ή ζημιά στο πέλμα μεγαλύτερη από 6 χιλιοστά. Αυτές οι ζημιές δεν μπορούν να επιδιορθωθούν ικανοποιητικά.

ΦΘΟΡΑ ΕΛΑΣΤΙΚΩΝ

Όταν το βάθος των αυλακώσεων του πέλματος του ελαστικού μειωθεί στα 1,6 mm στο εμπρόσθιο ή 2,0 mm στο οπίσθιο, αντικαταστήστε τα λάστιχα. Ελέγξτε την περιοχή επαφής των ελαστικών με το δρόμο για κοψίματα ή άλλες ζημιές. Ελέγξτε το πέλμα των ελαστικών για μη φυσιολογικές φθορές. Ελέγξτε το πέλμα των ελαστικών για ξένα αντικείμενα που τυχόν πάτησαν και εισήλθαν σε αυτά.



> ΚΑΘΑΡΙΣΜΑ

Συχνό και προσεκτικό καθάρισμα του οχήματος, βελτιώνει την απόδοση και επιμηκύνει τη διάρκεια ζωής του ή των επίμέρους εξαρτημάτων του. Αποφύγετε τη χρήση καθαριστικών-κρεμών. Πολλές από αυτές περιέχουν λειαντικές ουσίες που μπορεί να χαράξουν το χρώμα. Χρησιμοποιείτε ειδικά προϊόντα αυτοκινήτου για τον καθαρισμό, καθώς άλλα προϊόντα μπορεί να περιέχουν χημικά που μπορεί να προκαλέσουν ζημιά στα μεταλλικά μέρη ή στο χρώμα του σκούτερ.

ΣΗΜΕΙΩΣΗ

Αποφύγετε υψηλή πίεση νερού. Μπορεί να προκαλέσει διάβρωση λόγω διείσδυσης νερού σε ρουλεμάν, φρένα, ηλεκτρικά εξαρτήματα κλπ.

1. Ρίξτε αρκετό κρύο νερό σ' όλο το σκούτερ.
2. Πλύντε το σκούτερ με σφουγγάρι ή μαλακό πανί.

Αποφύγετε να ρίξετε νερό στην εξαγωγή της εξάτμισης και στα ηλεκτρικά εξαρτήματα.

5. Ξεπλύνετε αμέσως με νερό και στεγνώστε όλες τις επιφάνειες με δέρμα ή απορροφητικό πανί.
6. Πλύντε το κάλυμμα της σέλας με καθαριστικό συνθετικού δέρματος για να το διατηρήσετε ευλύγιστο και γυαλιστερό.

ΣΗΜΕΙΩΣΗ

Το κρύσταλλο του προβολέα μπορεί να θαμπώσει μετά το πλήσιμο του σκούτερ. Το θάμπωμα από την υγρασία θα υποχωρήσει σταδιακά όταν ανάβετε τα μεγάλα φώτα.

6. Όταν τελειώσετε, ξεκινήστε τον κινητήρα και αφήστε τον να δουλέψει στο ρελαντί αρκετά λεπτά.
7. Ελέγξτε τα φρένα μετά το πλήσιμο. Πατήστε τα αρκετές φορές σε χαμηλές ταχύτητες ώστε να στεγνώσουν τα υλικά τριβής.

ΑΠΟΜΑΚΡΥΝΣΗ ΑΛΑΤΙΟΥ ΔΡΟΜΟΥ

Το αλάτι που χρησιμοποιείται στους δρόμους για να εμποδίσει την δημιουργία πάγου τους χειμερινούς μήνες, και το θαλασσινό νερό, είναι οι κύριες αιτίες για τη δημιουργία σκουριών. Εάν οδηγείτε το σκούτερ σε τέτοιες περιοχές, ακολουθήστε τις παρακάτω οδηγίες:

1. Πλένετε το σκούτερ με κρύο νερό. Μην χρησιμοποιείτε ζεστό νερό καθώς επιτείνει την ενέργεια του αλατιού.
2. Στεγνώστε τις επιφάνειες του σκούτερ και τοποθετήστε προστατευτικό κερί στα μεταλλικά μέρη του.

ΣΥΝΤΗΡΗΣΗ ΑΛΟΥΜΙΝΕΝΙΩΝ ΤΡΟΧΩΝ

Το αλουμίνιο των τροχών, μπορεί να διαβρωθεί από την επαφή με λάσπες, βρομιές και αλάτι. Πλύντε με απαλό απορρυπαντικό με σφουγγάρι. Αποφύγετε τη χρήση χημικών καθαριστικών και σκληρής βούρτσας. Μετά από το πλήσιμο ξεβγάψτε με νερό και στεγνώστε

τους. Χρησιμοποιήστε χρώμα για να βάψετε τα σημεία που πιθανώς έχουν ξεβάψει από χτυπήματα.

ΚΑΘΑΡΙΣΜΟΣ ΑΝΕΜΟΘΩΡΑΚΑ

Χρησιμοποιείτε αρκετό νερό και μαλακό πανί ή σφουγγάρι. Μην χρησιμοποιείτε χημικά καθαριστικά ή συρμάτινες βούρτσες για να αποφύγετε χάραγμα του ανεμοθώρακα. Αντικαταστήστε τον ανεμοθώρακα που έχει χαραχθεί και δεν σας επιτρέπει να βλέπετε καθαρά μέσα από αυτόν. Μην αφήνετε ηλεκτρολύτη μπαταρίας ή υγρά φρένων ή άλλα οξέα να έρχονται σε επαφή με τον ανεμοθώρακα.

> ΦΥΛΑΞΗ & ΕΠΑΝΑΛΕΙΤΟΥΡΓΙΑ ΜΕΤΑ ΑΠΟ ΦΥΛΑΞΗ

ΦΥΛΑΞΗ

Για μακροχρόνια φύλαξη του οχήματος (περισσότερες από 60 ημέρες), απαιτούνται κάποιες προληπτικές διαδικασίες για προστασία από τη διάβρωση.

Μετά από καλό καθάρισμα του οχήματος θα πρέπει να κάνετε τα εξής:

1. Αλλάξτε το λιπαντικό του κινητήρα και το φίλτρο λαδιού.
2. Γεμίστε το ντεπόζιτο καυσίμου με βενζίνη και προσθέστε κάποιο ειδικό συντηρητικό προϊόν, σε αναλογία 7,5 cc για κάθε λίτρο βενζίνης.

ΠΡΟΣΟΧΗ

Η χρήση κάποιου προϊόντος συντήρησης στο καύσιμο, σας απαλλάσσει από τη διαδικασία αδειάσματος του συστήματος τροφοδοσίας. Εάν δεν υπάρχει διαθέσιμο τέτοιο προϊόν, συμβουλευτείτε ένα συνιστώμενο συνεργείο KYMCO για το άδειασμα του συστήματος τροφοδοσίας.

3. Βγάλτε το μπουζί και χύστε περίπου ένα κουταλάκι λάδι μηχανής στην τρύπα της κεφαλής όπου τοποθετείτε το μπουζί.

Κατόπιν βάλτε το μπουζί στη θέση του. Γειώστε το μπουζοκαλώδιο και γυρίστε τον κινητήρα αρκετές φορές ώστε να καλυφθούν τα τοιχώματα του κυλίνδρου με λάδι.

4. Λιπάνετε όλα τα συρματόσχοινα.

5. Φουσκώστε τα ελαστικά στην προτεινόμενη πίεση. Τοποθετήστε κάτω από το πλαίσιο τάκους, ώστε οι τροχοί να μην ακουμπούν στο έδαφος.

6. Πλύνετε το σκούτερ και στεγνώστε το.

7. Δέστε μια πλαστική σακούλα στην εξαγωγή της εξάτμισης για να εμποδίσετε την είσοδο υγρασίας.

8. Εάν η αποθήκευση γίνει σε περιοχή με υγρασία ή υγρασία θαλάσσης, καλύψτε όλα τα εκτεθειμένα μεταλλικά μέρη με ένα ελαφρό στρώμα λαδιού. Μην βάζετε λάδι σε πλαστικένια εξαρτήματα ή στο κάλυμμα της σέλας.

9. Αφαιρέστε την μπαταρία και φορτίστε την πλήρως. Κατόπιν φυλάξτε τη σε στεγνό μέρος και φορτίζετε την μία φορά το μήνα. Μην φυλάτε την μπαταρία σε εξαιρετικά ζεστό ή κρύο περιβάλλον (κάτω από 0° C ή πάνω από 30° C).

ΠΡΟΣΟΧΗ

Κάνετε όλες τις απαραίτητες επισκευές πριν από τη φύλαξη.

ΕΠΑΝΑΛΕΙΤΟΥΡΓΙΑ ΜΕΤΑ ΑΠΟ ΦΥΛΑΞΗ

1. Ξεσκεπάστε το σκούτερ
 2. Αλλάξτε το λιπαντικό του κινητήρα
 3. Φορτίστε και τοποθετήστε την μπαταρία καθώς και το μπουζοκαλώδιο.
 4. Αδειάστε το ντεπόζιτο της βενζίνης και γεμίστε με καθαρή βενζίνη.
- Κάντε όλους τους ελέγχους πριν από τη χρήση (σελίδα 39)**

